

Hi! Let's Get Started.

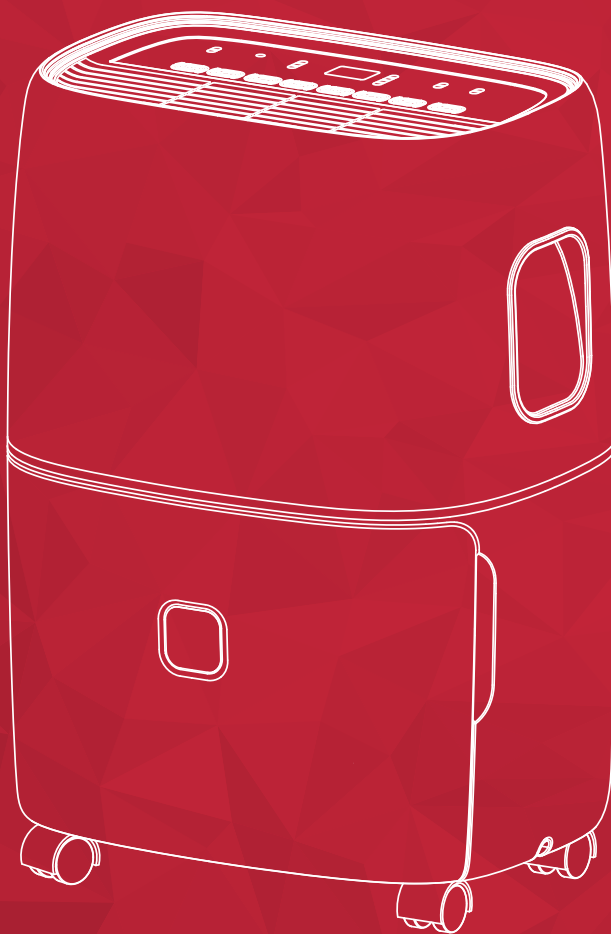

Dehumidifier
English / Spanish / French

Register and protect your purchase

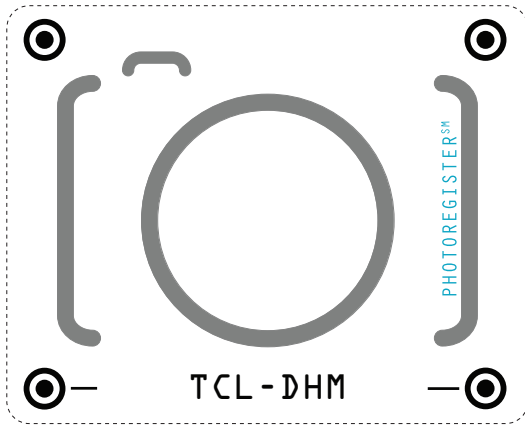

Text to Register

Text a photo of the camera icon to **71403**

Or register online at register.tcl.com

Need help? Visit photoregister.com/help or text HELP to 71403

Enjoy exclusive benefits with registration:



Expedited support and service



Insider tips on your appliance



Exclusive offers and promotions



Verification of ownership

Add a **TCL Protection Plan** when you register your product and be covered from life's mishaps

Thank you for choosing TCL. We want your ownership experience to bring you as much joy as the appliance you purchased does, so we're offering you a special price on TCL Protection Plans when you purchase during registration. Add a TCL Protection Plan within your first 30 days of ownership to receive the best value at the best price.

IMPORTANT SAFETY INSTRUCTIONS

Before installing and using your dehumidifier, please read this owner's manual carefully. Store this manual in a safe place for future reference. Your safety and the safety of others is very important to us. Please pay attention to all safety messages outlined in this owner's manual.

WARNING: To reduce the risk of fire, electrical shock or injury when using your dehumidifier, follow the following basic precautions:

ELECTRICAL REQUIREMENTS

The electrical ratings for your dehumidifier are listed on the model and serial number label located on the on the back side (when facing the front).

REGISTER YOUR APPLIANCE

You can register your appliance online by going to register.tcl.com
Be sure to retain your original sales receipt. A valid proof of purchase is required for all warranty claims.

Document your model and serial numbers here:

Model # _____ Serial # _____

You can locate your 20 digit serial number underneath the bar code (on the back side)

WARNING

Specific electrical requirements are shown in the diagram below. Follow the requirements below for the type of plug on the power supply cord.

Electrical Shock Hazard

Plug into a grounded 3 prong outlet.
Do not remove the ground prong.
Do not use an adapter.
Do not use an extension cord.
Failure to follow these instructions can result in death, fire, or electrical shock.

Wiring Requirements

60Hz, 115V AC outlet protected by a 15 amp time delay fuse or circuit breaker.

PREFERRED GROUNDING METHOD

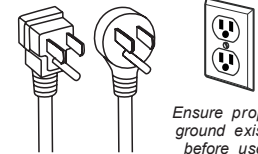

RECOMMENDED GROUND METHOD

For your personal safety, this air conditioner must be grounded. This air conditioner is equipped with a 3 prong power supply cord with a grounded plug. To minimize the possibility of electrical shock, the cord must be plugged into a 3 prong outlet and grounded in accordance with all local codes and ordinances. If a 3 prong outlet is not available, it is the customer's responsibility to have a properly grounded 3 prong outlet installed by a qualified electrician.

DO NOT RETURN TO STORE

**WE ARE
READY TO
HELP** contact us first
with any questions





TCL SUPPORT:
www.tclusa.com/support
1-800-825-6747



**TAKE CARE WHEN REMOVING
THE DEHUMIDIFIER UNIT**

What's in the box

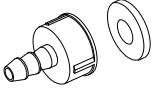
Note: Some accessories are not in bucket, please find it in packaging.

NO.	APPEARANCE	PART NAME	QUANTITY
1		Casters (may be pre-installed)	4 pcs
2		Pump Drain Connector (pump model only)	1 set
3		Pump Drain Hose (about 5m, 16.4ft) (pump model only)	1 set

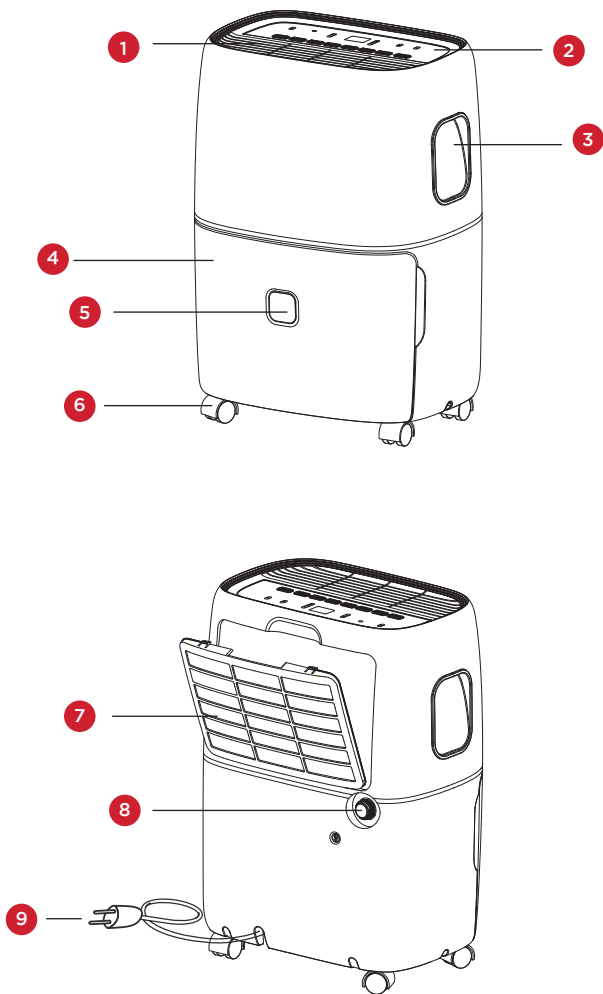

NO.	COMPONENT DESCRIPTION
1	Air outlet
2	Control panel
3	Handle
4	Bucket
5	Water level view window
6	Casters
7	Air intake grille
8	Drainage holes
9	Power cord

Note: All the illustrations in this manual are for explanatory purposes only. Your appliance may be slightly different.

Let's get started!

Step 1: Testing

- Do not use outdoors.
- Place the unit on a smooth level surface.
- Allow at least 12 -18 inches of clearance on all sides of the unit.
- Place the unit in a space where the temperature will not fall below 41 degrees Fahrenheit.
- The dehumidifier must be operated in an enclosed area to be most effective, such as a basement.
- Close all doors, windows, and other outside openings to the room.

Step 2: Installation

There are two sizes of cabinet

Smaller cabinet size (WxHxD)	Bigger cabinet size (WxHxD)
370mm x 505mm x 270mm 14.57in x 19.88in x 10.63in	382mm x 640mm x 305mm 15.04in x 25.20in x 12.01in

For the smaller cabinet:

Before use, please remove the accessories from the bucket

- 1a.** Remove the bucket from appliance.
- 1b.** Open the cover, take out the accessories. (Fig 1a).
- 1c.** Reinstall the cover, correctly put the bucket back into the appliance (Fig 1b).

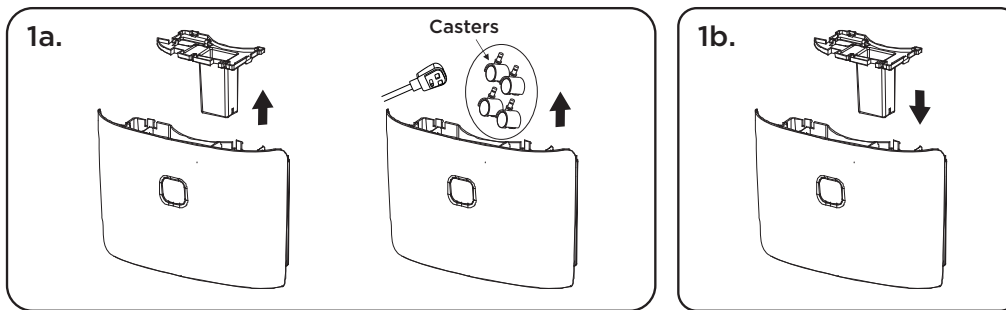

For the bigger cabinet:

Before use, please remove the accessories from the bucket

- 1a.** Remove the bucket from appliance. **Note:** Not all models have handles (Fig 1a).
- 1b.** Make sure to release the cover by pushing in the two latches at the top of the bucket (Fig 1b).
- 1c.** Open the cover, take out the accessories. (Fig 1c).
- 1d.** Reinstall the cover, correctly put the bucket back into the appliance (Fig 1d).

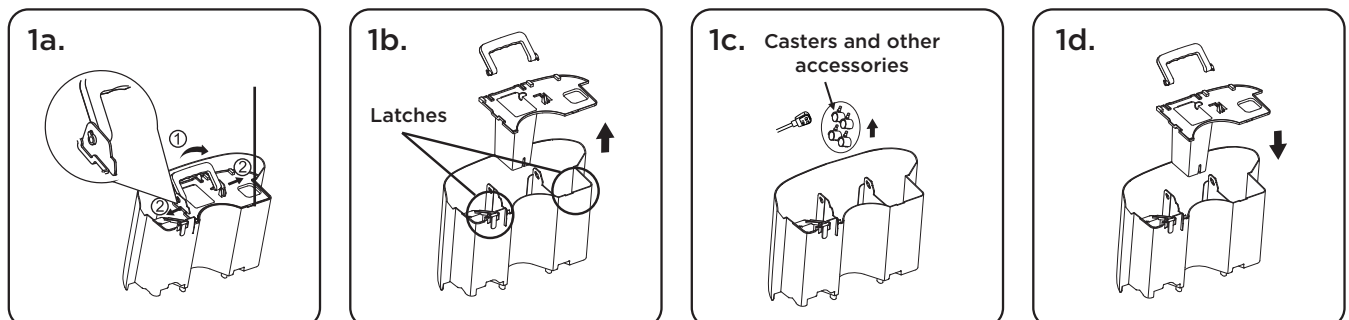

Step 3: Install the Casters Wheels

Tilt the unit no more than 45° and forcibly insert the casters. Make sure the plate of the castors is flush against the bottom of the unit. If the appliance has pre-installed casters, this step can be skipped.

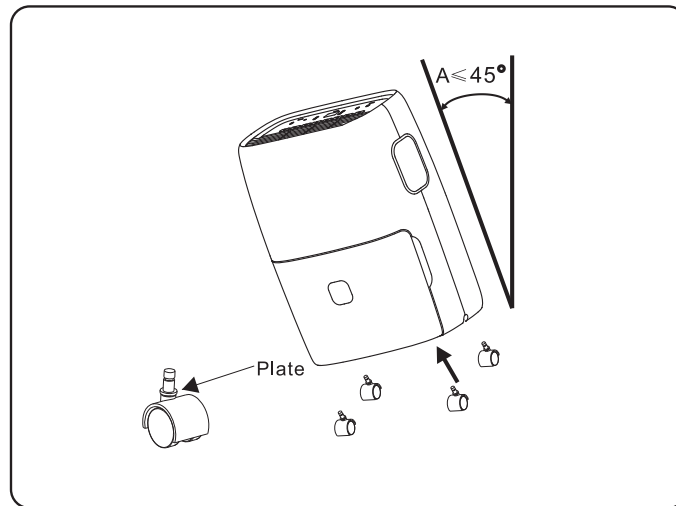



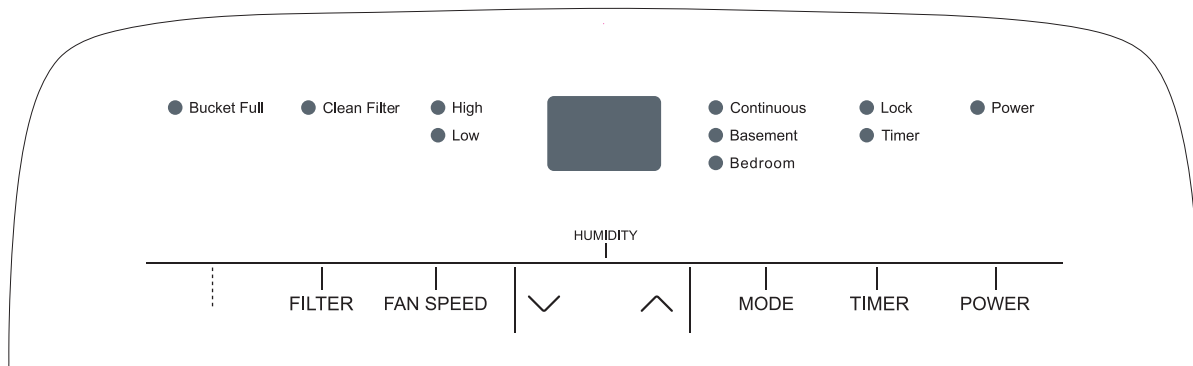

How to Control Your Dehumidifier

All the basics you need to know!



1. When first operating the dehumidifier, run it in Continuous mode for 24 hours.
2. Press the Power button once to manually turn the unit on. Press the Power button once more to turn the unit off.
3. **Humidity Selection** - Press the “down” or “up” buttons to choose the desired relative humidity. Once the preferred humidity is selected, the display will show the actual room % humidity. Each press of the same button will change the desired room humidity by 5%. The room humidity is selectable from 35% - 80%, or continuous. The unit will cycle on and off to maintain the humidity level chosen on the digital display. If you want the dehumidifier to operate continuously regardless of the room humidity, press the MODE button until you see the “CO” on the digital display. This will enable continuous operation and the “Continuous” indicator will light up on the control panel.
4. **Fan Speed** - press the FAN SPEED button to cycle through the different fan speeds (High, Low). The fan speed can be visually distinguished by the fan speed indicators on the control panel.

5. **Timer Auto On** - Press the “TIMER” button, when the “Timer” symbol starts to flash, press the  or  buttons to adjust the set time from 0.5 - 24 hours. Once the desired time is set, wait five seconds and the “Timer” symbol will light up signaling that the Timer Function is now on. Press the “TIMER” button again to cancel the Timer, and the “Timer” symbol will disappear.
6. **Timer Shut Off** - When the appliance is running, press the “TIMER” button, the “Timer” symbol will start to flash, press the  or  buttons to adjust the set time from 0.5 -24 hours. Once the desired time is set, wait five seconds and the “Timer” symbol will light up signaling that the Timer Function is now on. Press the “TIMER” button again to cancel the Timer, and the “Timer” symbol will disappear.
7. **Bucket Full** - When the water bucket is full of water, the unit will automatically shut off, make a beeping noise and the BUCKET FULL indicator will light up. The dehumidifier will not function until the water bucket is emptied and placed back in the unit.
8. **Child Lock Mode** - To lock the control panel, press and hold the TIMER button for 3 seconds when the unit is ON. When locked, the LOCK indicator will light up. Press and hold the TIMER button for 3 seconds to unlock the control panel.
9. **Pre-Set Mode** - Press the MODE button to choose from the preset options of Bedroom (55% RH) or Basement (45% RH).
10. **Clean Filter** - The Clean Filter LED will light up after 250 hours of use as a reminder to clean the filter. Remove the filter from the back of the unit by using your thumbs to press down on the filter tabs directly above the filter. Clean the filter with warm, soapy water. Dry thoroughly before replacing the filter. Once the filter is completely dry, place the filter back in the unit and press the FILTER button to reset the filter indicators.

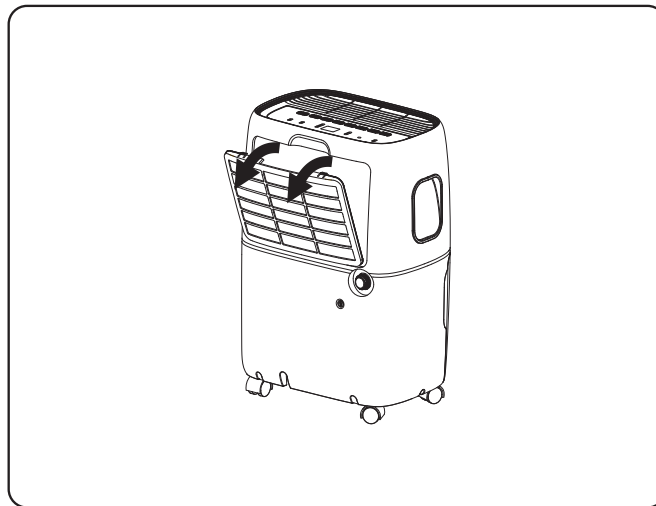

For model(s) with PUMP

Internal Pump Mode - The internal pump allows the unit to operate without having to empty the bucket and requires the installation of the included pump drain hose kit (do not use a garden hose). While the unit is OFF, to install the hose, remove the drain cap on the back of the unit. The pump mode operation will pump water up to 16 feet lengthwise using the hose included. Force the hose on to the pump adapter and turn the adapter CLOCKWISE on to the threaded connection on the back of the unit. Once securely installed, lead the drain hose to a nearby drain, sink, or out of a window. Turn on the dehumidifier and press the PUMP button to activate the internal pump. The “PUMP” LED indicator should illuminate.

Note: The pump will not engage until the bucket is almost full of water.

Troubleshooting

Having trouble completing installation? Don't worry, it's usually an easy fix.

PROBLEM	POSSIBLE CAUSES	SOLUTIONS
Dehumidifier does not start	The dehumidifier is unplugged.	<ul style="list-style-type: none"> • Make sure the air conditioner plug is pushed completely into the outlet.
	The fuse is blown/circuit breaker is tripped	<ul style="list-style-type: none"> • Check the house fuse/circuit breaker box and replace the fuse or reset the breaker.
	Dehumidifier has reached its pre-set level or the bucket is full	<ul style="list-style-type: none"> • The dehumidifier automatically turns off when either condition occurs. Change to a lower setting or empty the water bucket. The bucket must be replaced properly for the dehumidifier to operate.
	Bucket is not in the proper position	<ul style="list-style-type: none"> • The bucket must be in place and securely inserted for the dehumidifier to operate.
	Power failure	<ul style="list-style-type: none"> • There is a protective time delay (up to 3 min.) to prevent tripping of the compressor overload. For this reason, the unit may not start normal dehumidification for 3 min. after it is powered back on.
Dehumidifier does not dry the air as it should	Not enough time allowed for unit to remove moisture	<ul style="list-style-type: none"> • When first installed, allow at least 24 hours to reach the desired dryness/humidity level.
	Airflow is restricted	<ul style="list-style-type: none"> • Make sure there are no curtains, blinds, or furniture blocking the front or back of the dehumidifier.
	Dirty filter	<ul style="list-style-type: none"> • Clean the filter. See the Cleaning and Care Section of the manual.
	The Humidity Control may not be set low enough	<ul style="list-style-type: none"> • For drier air, press the v button to lower the humidity setting percentage in the room set the dehumidifier to CO for maximum dehumidification.
	Doors and windows may not be closed tightly	<ul style="list-style-type: none"> • Check that all doors, windows, and other openings are securely closed.
	Clothes dryer may be blowing moist air into the room	<ul style="list-style-type: none"> • Install the dehumidifier away from the dryer. The dryer should be vented outside.
	Room temperature is too low	<ul style="list-style-type: none"> • Moisture removal is best at higher room temperatures. Lower room temperatures will reduce the moisture removal rate. This model is designed to operate at temperatures above 41° F (5°C).

Wi-Fi App Installation and Instruction Manual

(for wifi models only)

Step 1: Download and Install the TCL's Home Comfort App

1. Using your camera function on your smartphone, please scan the QR code below to be directed to download the latest App for your TCL branded dehumidifier. If your phone does not currently have a QR scanner installed you can download and install one from your App store.



tcl.link/homeconnectapp

Note: The TCL's Home Comfort App is supported on 2.4 GHZ Wi-Fi Channels only. Please be sure your connection is using a Wireless channel broadcasting in 2.4GHZ

2. After navigating to the TCL's Home Comfort App select DOWNLOAD, INSTALL, and then OPEN.

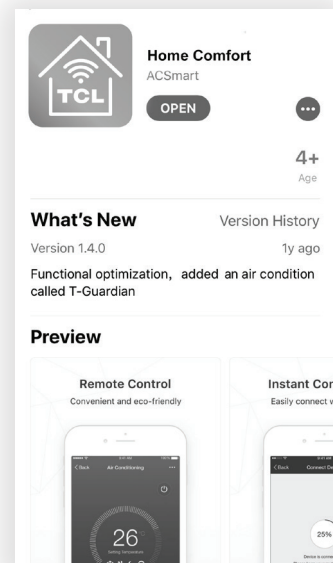
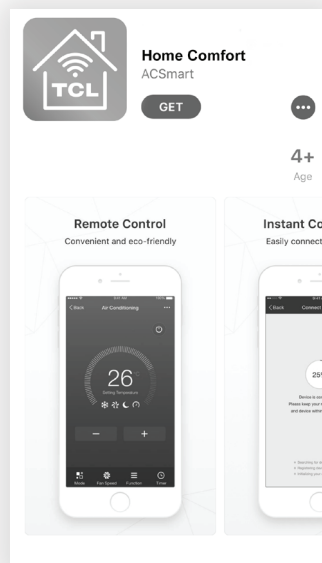
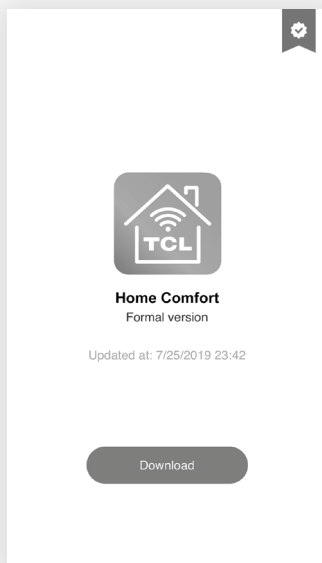

Step 2: Activate the TCL's Home Comfort App

1. The first time you access the App after downloading, an activation screen will appear. Scan the activation QR code using your phones camera (click the "Scan" button and scan the QR code below).

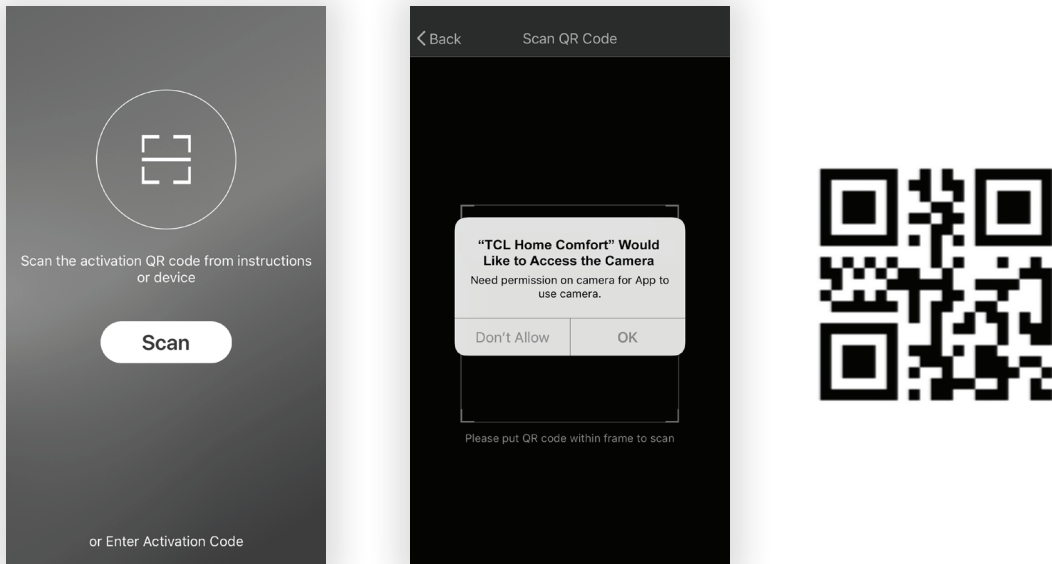

Note: If scanning the QR code, TCL's Home Comfort App must be provided permission to access the camera. If permission is not granted, the alternative method of entering the TCL activation code is still available.

2. You can also type in the activation code **TCL** after clicking on the Enter Activation Code prompt at the bottom of the screen.

Step 3: Register Your Account

1. Once you download the App, you will need to create an account. Click the “Register” button to begin the registration process. You can register with your email address OR with a mobile phone number.

Register with an email address:

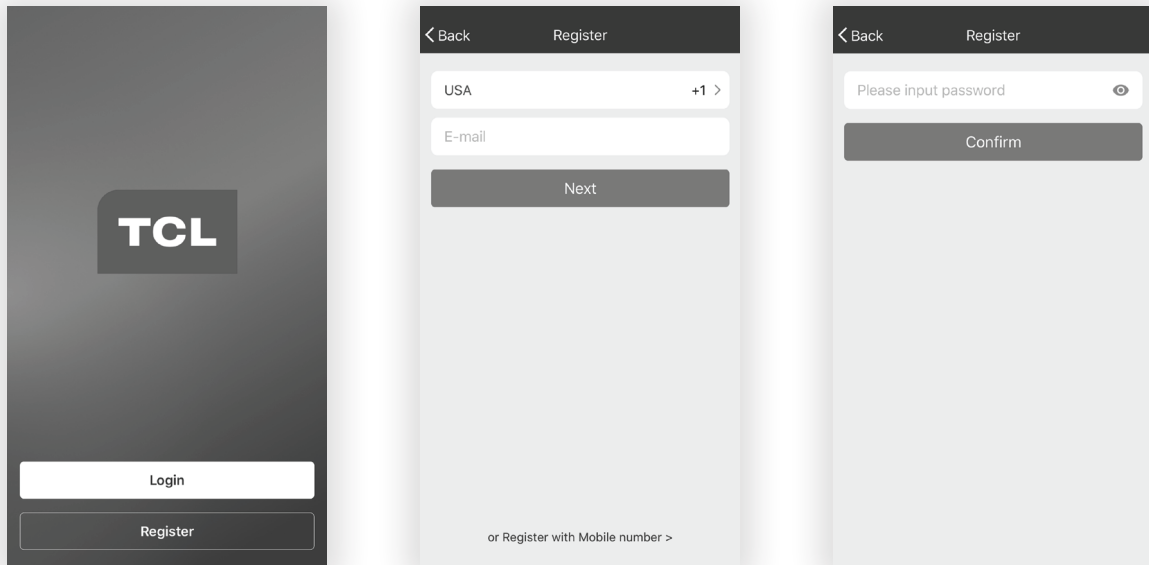

Register with a mobile phone number: Select “or Register with Mobile number” on the bottom of the screen. You will be sent a verification code via text to complete the registration process.

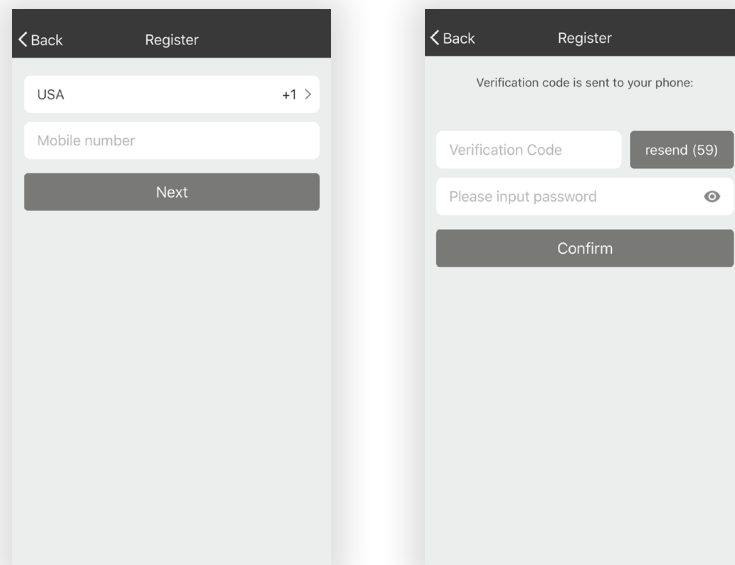

Step 4: Login to Your User Account

1. Once you have registered and created an account, click the “Login” button. You will be able to login with either the email account or mobile phone number you registered with.
2. For phone number login: You will be requested each time to validate login with a login code sent via text. Press the “Sign In with SMS” button to enter the login screen. Type in your phone number and press “Get” to receive a verification code. Once the verification code is received, type it into the login screen and press “Login”.

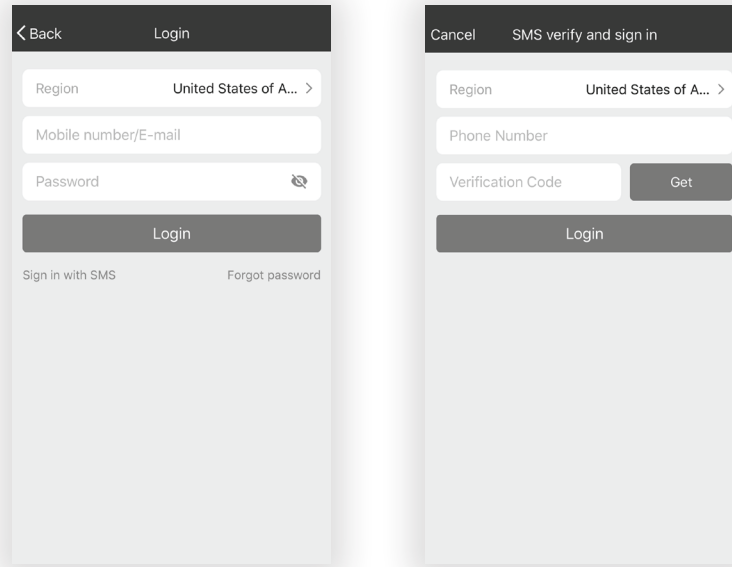

Forgot Password?

If you forget your password, you can retrieve it by following these instructions:

1. Press the “Forgot password” button to enter the next page.
2. Type in the registered phone number or email address and press the “Next” button to continue.
3. You will receive a verification code to continue. Type in the code received and set a new password. Press the “Confirm” button to finish.

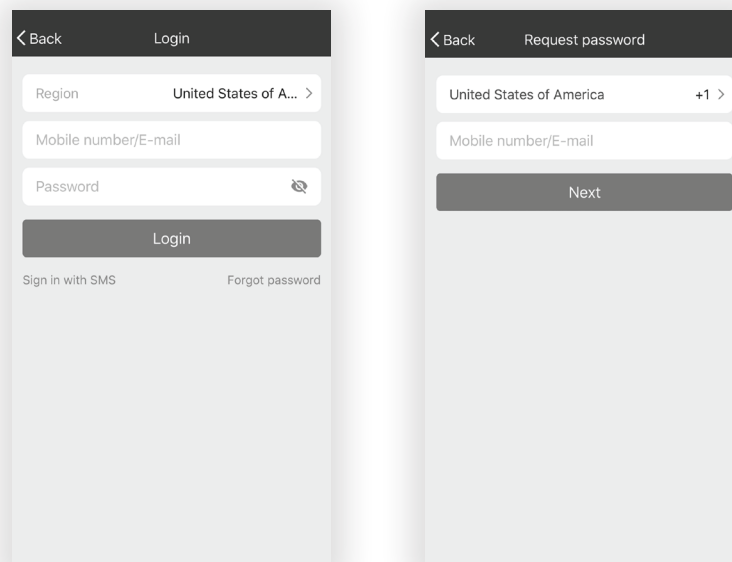

Step 5: Add Your Dehumidifier

After installing the TCL's Home Comfort App on your mobile device, you must then add your Dehumidifier to be controlled by your installed app. Follow the directions below:

1. Press the "Add Device" and click the type of product you are connecting to.

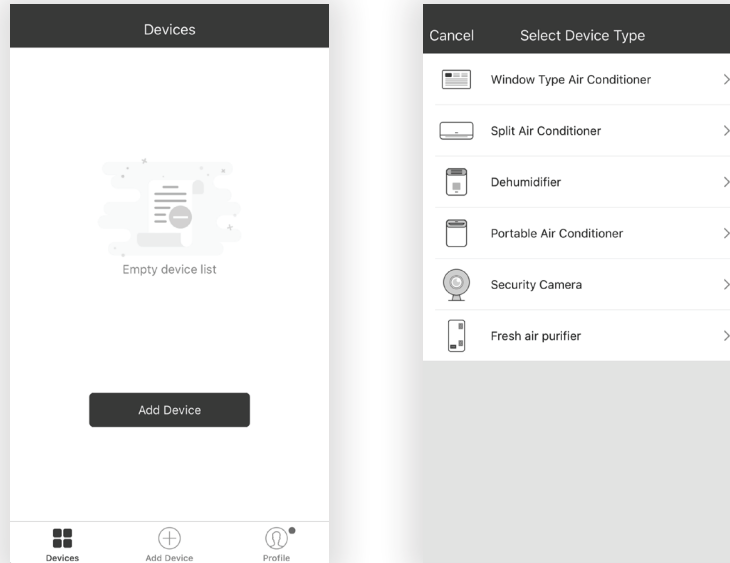

Step 6: Connect Your Dehumidifier to the Wireless Network

There are two setup Modes/Methods to connect the Dehumidifier to the wireless network.

Reminder: The TCL's Home Comfort App only works on 2.4 GHZ networks.

Note: The default set-up mode will be CF mode when first starting the Dehumidifier.

CF Mode - When setting up your Dehumidifier using a Wi-Fi connection using the CF mode, the Dehumidifier being connected for Wi-Fi operation will automatically search for an available wireless network and connects automatically when the setup directions are followed. The unit and device will be synced together afterwards.

AP Mode - If your Dehumidifier does not connect to the mobile device through the wireless network using the setup instruction in CF mode, you can connect the mobile device to the Dehumidifier using the Dehumidifier's Wi-Fi adapter or "Device hotspot". The Dehumidifier will show as a wireless network under the mobile devices Wi-Fi connections as "TCLSmartComfort -xxxx". You can then connect the mobile device from the Dehumidifier's hotspot. After the Dehumidifier is turned off/on the next time you use it, the Dehumidifier will connect to the wireless network the phone is connected to.

Add the Dehumidifier to the Wireless Network using “CF Mode”

1. The App and Dehumidifier automatically defaults to CF mode upon start up. Follow the prompts on the screen and then press “ Next Step” to continue.

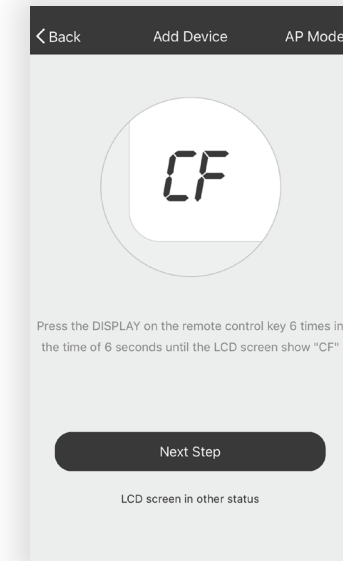

Note: If the Dehumidifier is not in CF mode, press Display on the remote 6 times. After 8 to 10 seconds your will hear two beeps and the AC will display CF.

2. Select the network you wish to connect to, enter the router password and press “Next” to continue.

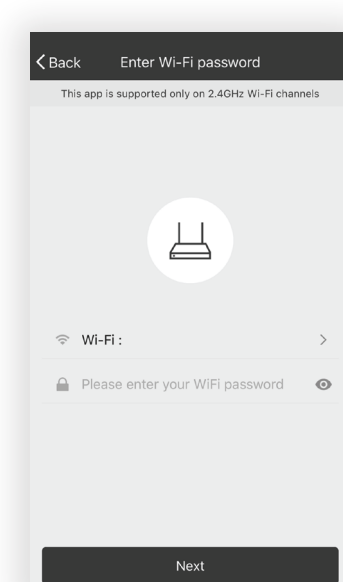

Note: If having difficulties finding or joining your wireless network you may need to give the TCL’s Home Comfort App permission to enable Location. This setting can typically be found by going to Settings > Apps > TCL’s Home Comfort App and then select to enable Location. The exact location and method to enable this setting varies by phone OS and version.

3. After connecting to the wireless network, The TCL's Home Comfort App software will automatically try to pair with the Dehumidifier. The Dehumidifier's LED screen may display "PP" or "SA", indicating it is searching for the network signal. This may take 10-15 seconds to connect the AC to the network.

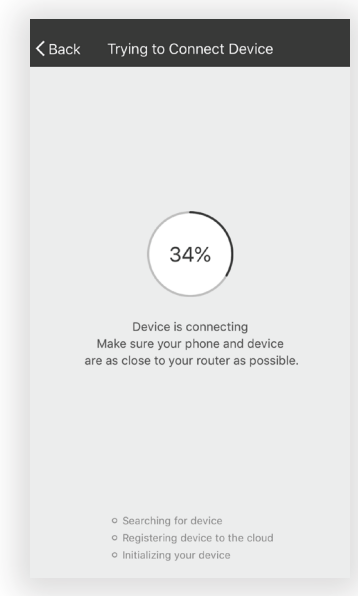

4. After successfully pairing the Dehumidifier to the network, the page will display as below. You can "Rename" the Dehumidifier as you like, share with family, or press "Done" to start to controlling the device.

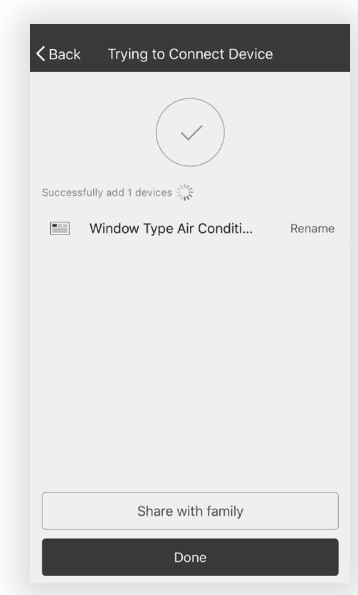

Note: If at any time you need to start over, pressing "Display" on the remote control 6 times will reset the wireless setup configuration on the Dehumidifier back to CF mode. Pressing the "Display" button an additional 6 times after CF mode appears will switch the unit to AP mode. Please allow the unit 10-15 seconds to switch modes if toggling from CF to AP modes.

Add the Dehumidifier to the Wireless Network using “AP Mode”

If connections to the wireless network fail using the “CF mode”, you can connect using the “AP mode” (using the Dehumidifier as a mobile hotspot).

1. On the App page indicating CF mode, click “AP mode” in the top, right-hand corner as illustrated.

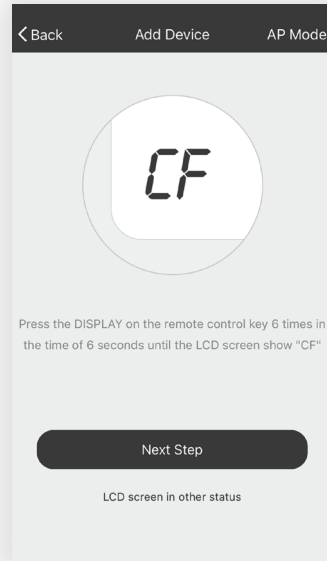

2. AP should show on the page as illustrated below. Press “Next Step” to continue.

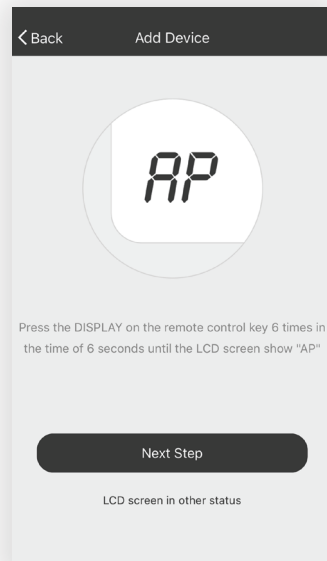

3. To the switch the Dehumidifier over to AP mode - Press “Display” on the remote control 6 times within 6 seconds so the Dehumidifier switches from “CF mode” to “AP mode”. Allow the unit 10-15 seconds to switch modes and AP will flash on the Dehumidifier display screen when complete.

4. Select the Wi-Fi network you are trying to connect to, type in the password, and press “Next” to continue.

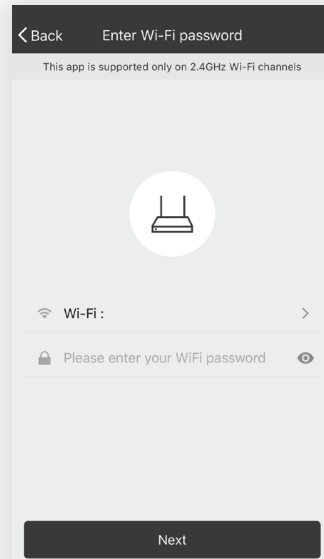

5. Open your mobile device settings to get to Wi-Fi connections.
6. “TCLSmartApp-xxxx” should show as an available network connection option. Connect to the TCLSmartApp-xxxx network.

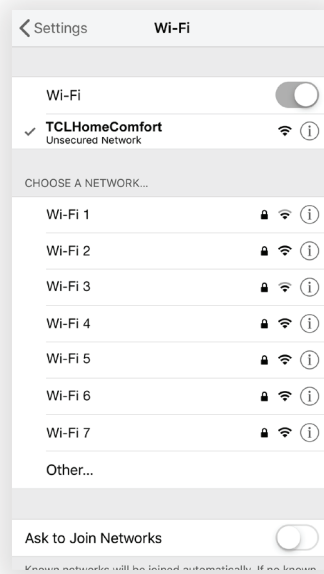

7. After connecting to “TCLSmartApp -xxxx” network using the Dehumidifier’s Wi-Fi adapter, return to the TCL’s Home Comfort App to resume setup.

Note: You may need to manually navigate back to the TCL’s Home Comfort App.

8. The Dehumidifier will automatically begin installing/ syncing on the mobile device.

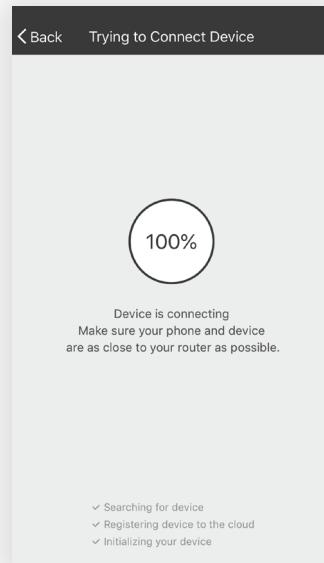

9. The Dehumidifier's LED screen may display "PP" or "SA", indicating it is searching for the network signal. This may take 10-15 seconds to connect the AC to the network.
10. When the connection is complete, the TCL's Home Comfort App on your mobile device will show the unit as connected with a check mark as illustrated. If the setup connection fails, the App will display a warning. Press "Retry" to try the connection again or "View help".

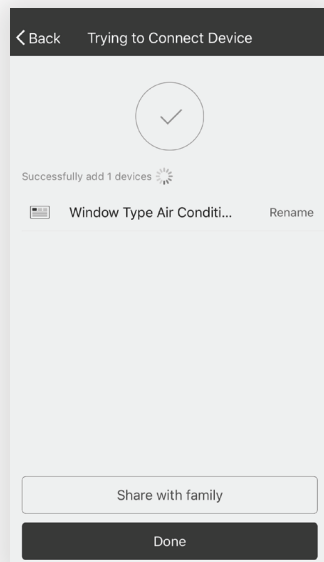

Connection Successful

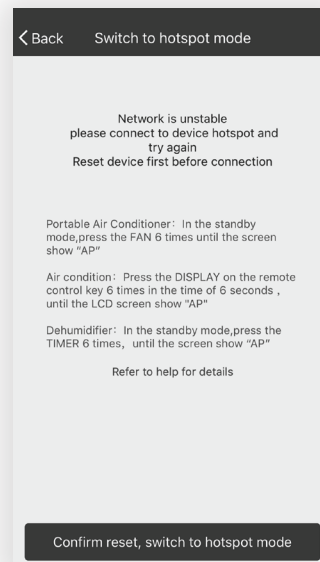

Connection Failed

11. Once connected, you are ready to begin controlling your Dehumidifier from your mobile device. Once your unit cycles on and off after using the Dehumidifier's Wi-Fi adapter to connect, the Dehumidifier will automatically pair with the network your phone is connected to.

Note: If at any time you need to start over, pressing "Display" on the remote control 6 times will reset the wireless setup configuration on the Dehumidifier back to CF mode. Pressing the "Display" button an additional 6 times after CF mode appears will switch the unit to AP mode. Please allow the unit 10-15 seconds to switch modes if toggling from CF to AP modes.

Step 7: Controlling Your Dehumidifier

1. Click the Dehumidifier name to enter the App control panel. Click the ON/OFF button to adjust the settings.

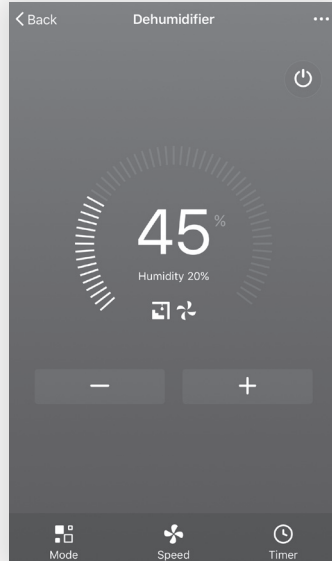

2. You can adjust the settings for the operating mode you want to use. Click the "Mode" button and choose the mode you would like to change.

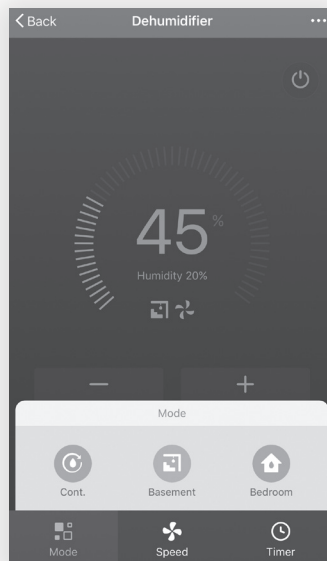

3. Other unit controls can be changed by selecting the "Speed" button. By selecting the Speed control, you can adjust the fan speed.

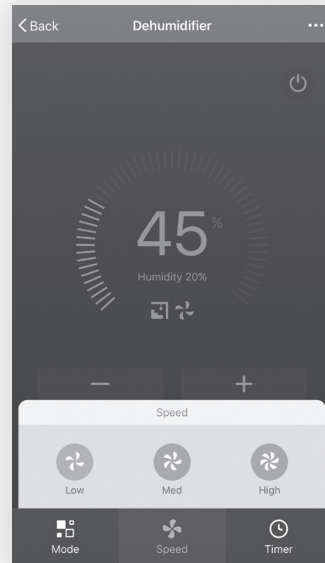

4. To set the Timer function: Click the "Timer" button. The App will enter the timer setting screen. It will display times that were previously scheduled. You can press to edit the timer or create a new timer by clicking the "Add Timer" button.

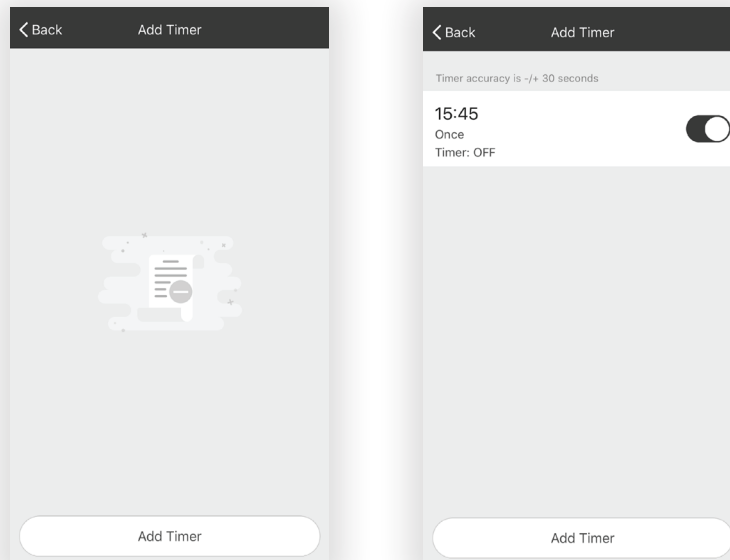

5. Click "ON" or "OFF" button to set Timer ON or Timer OFF. You can set the: Hour, Minute, Mode, Fan Speed, and humidity . You can also set a weekly timer. After you're finished setting the timer, click the button to Cancel or Confirm.

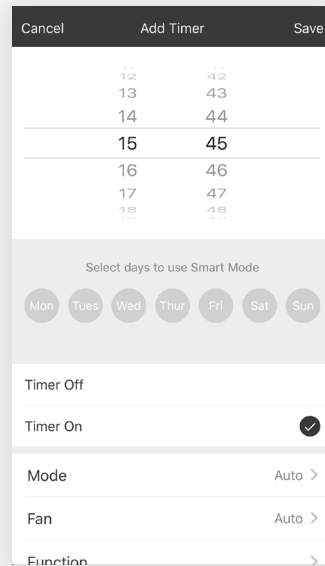

6. More Options- From the upper, right-hand corner, you can view or change the following options: Modify Device Name, Device Sharing, Device Info, Feedback, Check for Updates, Remove the Device or Restore Defaults.

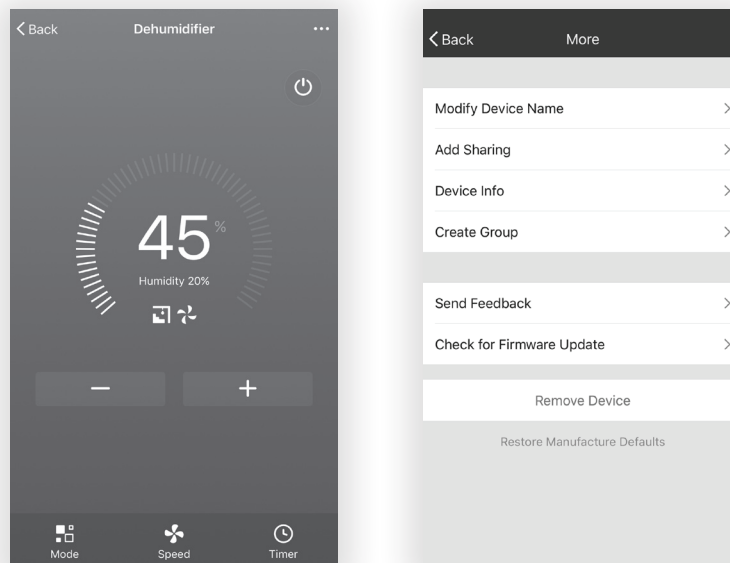

7. Manage the information in your profile. It includes:
 - a. Account information.
 - b. Scan QR code: Opens a QR code reader within the App
 - c. Share Device: Display user's device sharing information
 - d. Message Center: Displays all messages that the system sent to the user
 - e. Feedback: Where users could submit feedback online
 - f. About: Displays the current App version information

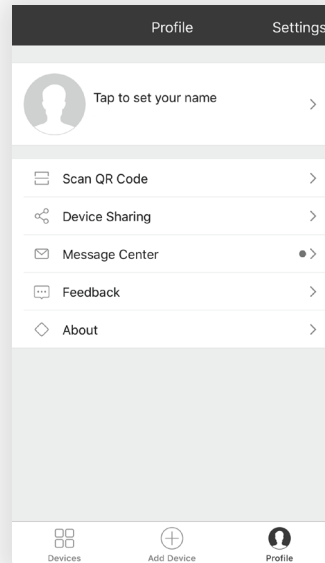

Note: The first registered mobile device is the main control and other devices can only be shared through the primary device. Shared accounts need to be setup for the same country.

8. Tap "Pattern unlock" under the Profile section where you set your name. You can then set up your App unlock pattern. After it is enabled, you need to draw the pattern to unlock the App.

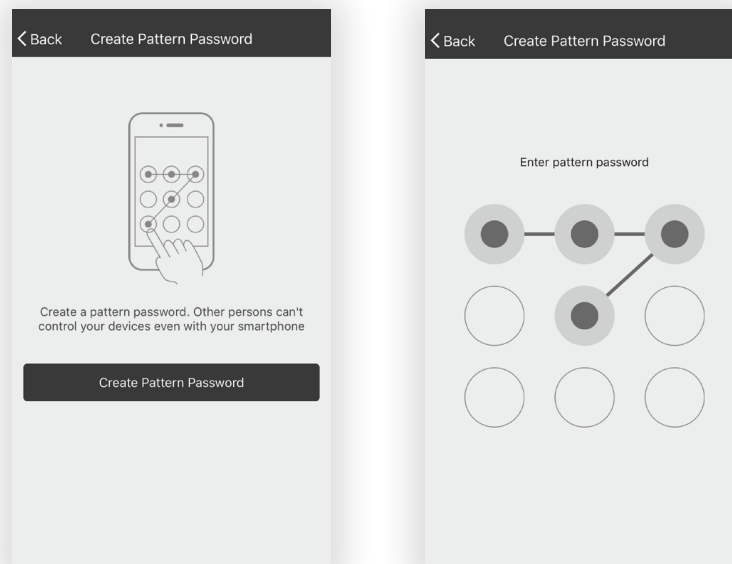

¡Hola! Comencemos.

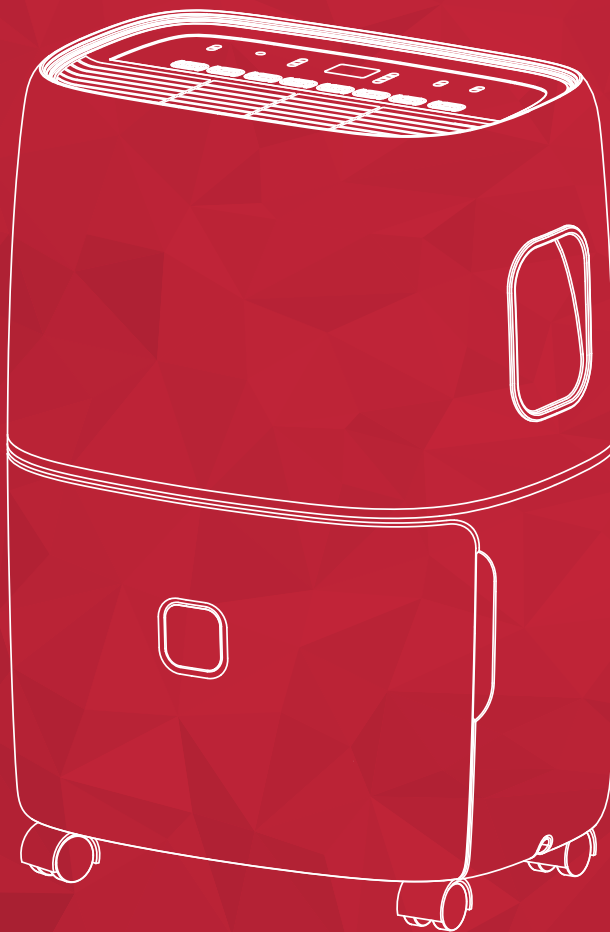

Deshumidificador

INSTRUCCIONES IMPORTANTES DE SEGURIDAD

Antes de instalar y usar su deshumidificador, lea atentamente este manual del usuario. Guarde este manual en un lugar seguro para futuras consultas. Su seguridad y la seguridad de los demás es muy importante para nosotros. Preste atención a todos los mensajes de seguridad que se describen en este manual del usuario.

ADVERTENCIA: Para reducir el riesgo de incendio, descarga eléctrica o lesiones al usar el deshumidificador, siga las siguientes precauciones básicas:

REQUERIMIENTOS ELÉCTRICOS

Las clasificaciones eléctricas de su deshumidificador se encuentran en la etiqueta del modelo y del número de serie que se encuentra en la parte posterior (cuando está mirando hacia el frente).

REGISTRE SU APARATO



Puede registrar su aparato en línea en register.tcl.com

Asegúrese de conservar su recibo de venta original. Se requiere una prueba de compra válida para todas las reclamaciones de garantía.

Documente aquí sus números de modelo y de serie:

N° de modelo _____ N° de serie _____

Puede localizar su número de serie de 20 dígitos debajo del código de barras (en la parte posterior)

ADVERTENCIA				
Enchufe de Peligro de Choque Eléctrico en un tomacorriente de 3 control remoto de conexión a tierra. No retire la clavija de tierra. No utilice un adaptador. No utilice un cable de extensión. El incumplimiento de estas instrucciones puede acarrear la muerte, un incendio o una descarga eléctrica.	Los requisitos eléctricos específicos se muestran en el siguiente diagrama. Siga los siguientes requisitos para el tipo de enchufe del cable de alimentación.			
	<table border="1"><thead><tr><th>Requisitos de cableado</th><th>Cable de alimentación</th></tr></thead><tbody><tr><td>Salida de 5=60 Hz, 115 V AC protegida por un fusible o disyuntor de 12 amperios de retardo.</td><td><p>Método de conexión a tierra preferido</p><p>Asegúrese de que exista una conexión a tierra adecuada antes de utilizarlo.</p></td></tr></tbody></table>	Requisitos de cableado	Cable de alimentación	Salida de 5=60 Hz, 115 V AC protegida por un fusible o disyuntor de 12 amperios de retardo.
Requisitos de cableado	Cable de alimentación			
Salida de 5=60 Hz, 115 V AC protegida por un fusible o disyuntor de 12 amperios de retardo.	<p>Método de conexión a tierra preferido</p>  <p>Asegúrese de que exista una conexión a tierra adecuada antes de utilizarlo.</p>			

MÉTODO RECOMENDADO DE CONEXIÓN A TIERRA

Para su seguridad personal, este aire acondicionado debe estar conectado a tierra. Este acondicionador de aire está equipado con un cable de alimentación de 3 puntas con un enchufe con conexión a tierra. Para minimizar la posibilidad de una descarga eléctrica, el cable debe conectarse a una toma de corriente de 3 control remoto y conectarse a tierra de acuerdo con todos los códigos y requerimientos legales locales. Si no hay disponible un tomacorriente de 3 puntas, es responsabilidad del cliente que un electricista calificado instale un tomacorriente de 3 espigas debidamente conectado a tierra.

NO LO DEVUELVA A LA TIENDA

ESTAMOS LISTOS PARA AYUDAR

contáctenos primero con cualquier pregunta





ASISTENCIA TCL:
www.tclusa.com/support
1-800-825-6747



CUIDADO CUANDO RETIRE LA UNIDAD DEL DESHUMIDIFICADOR

Qué hay en la caja

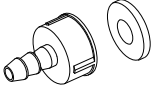
Nota: Algunos accesorios no están en el cubo, por favor encuéntralo en el embalaje.

NO.	APARIENCIA	NOMBRE DE LA PARTE	CANTIDAD
1		Ruedas (pueden venir preinstaladas)	4 unidades
2		Conector de drenaje de la bomba (sólo modelo de bomba)	1 juego
3		Manguera de drenaje de la bomba (aproximadamente 5m, 16.4ft) (sólo modelo de bomba)	1 juego

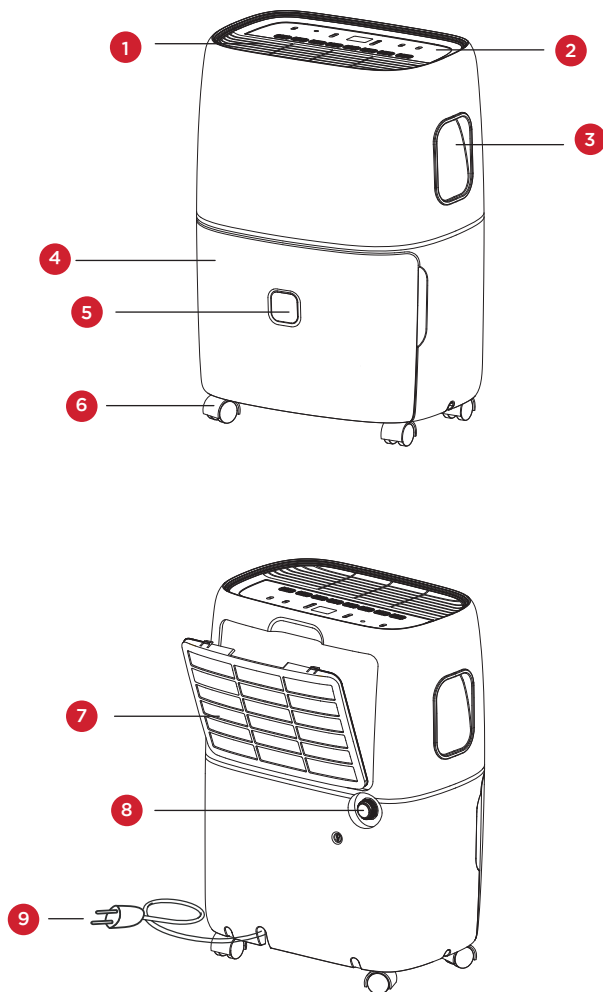

Nº	DESCRIPCIÓN DE COMPONENTES
1	Salida de aire
2	Panel de control
3	Mango
4	Cubo
5	Ventana de visualización del nivel de agua
6	Ruedas
7	Rejilla de entrada de aire
8	Agujeros de drenaje
9	Cable de alimentación

Nota: Todas las ilustraciones de este manual son sólo para fines explicativos. Su aparato puede ser ligeramente diferente.

¡Vamos a empezar!

Paso 1: Pruebas

- No utilizar al aire libre.
- Coloque la unidad sobre una superficie plana y nivelada.
- Deje por lo menos de 12 a 18 pulgadas de espacio libre en todos los lados de la unidad.
- Coloque la unidad en un espacio donde la temperatura no baje de 41 grados Fahrenheit.
- El deshumidificador debe ser operado en un área cerrada para que sea más efectivo, como un sótano.
- Cierre todas las puertas, ventanas y otras aberturas exteriores de la habitación.

Paso 2: Instalación

Hay dos tamaños de gabinete

Tamaño de armario más pequeño (AnxAlxPr)	Tamaño de armario más grande (AnxAlxPr)
370mm x 505mm x 270mm 14.57in x 19.88in x 10.63in	382mm x 640mm x 305mm 15.04in x 25.20in x 12.01in

Para el gabinete más pequeño:

Antes de su uso, retire los accesorios del cubo.

1a. Retire el cubo del aparato.

1b. Abra la tapa, saque los accesorios. (Fig 1c).

1cd. Vuelva a colocar la tapa y a colocar correctamente el cubo en el aparato (Fig. 1d).

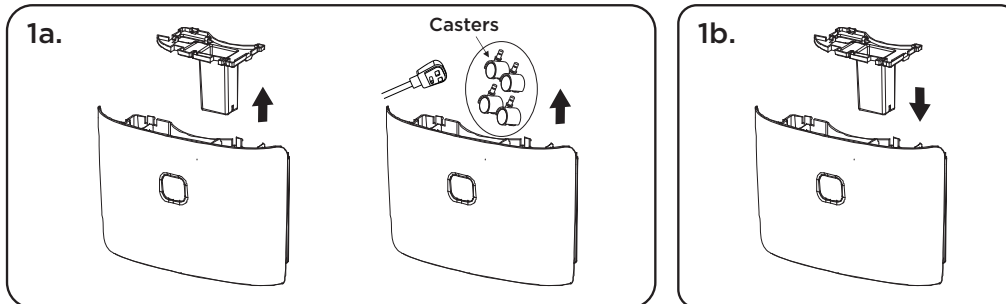

Para el armario más grande:

Antes de su uso, retire los accesorios del cubo.

1a Retire el cubo del aparato. **Nota:** No todos los modelos tienen asas (Fig. 1a).

1b. Asegúrese de soltar la tapa empujando los dos pestillos en la parte superior de la cubeta (Fig. 1b).

1c. Abra la tapa, saque los accesorios. (Fig 1c).

1d. Vuelva a colocar la tapa y a colocar correctamente el cubo en el aparato (Fig. 1d).

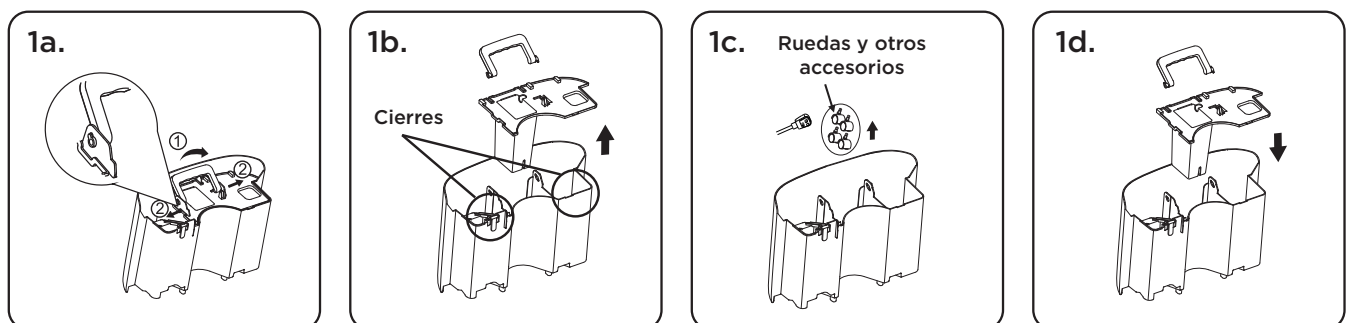

Paso 3: Instale las ruedas orientables

Incline la unidad a no más de 45° e inserte las ruedas ejerciendo presión. Asegúrese de que la placa de las ruedas quede pareja con la parte inferior de la unidad. Si el aparato tiene ruedas preinstaladas, este paso puede omitirse.

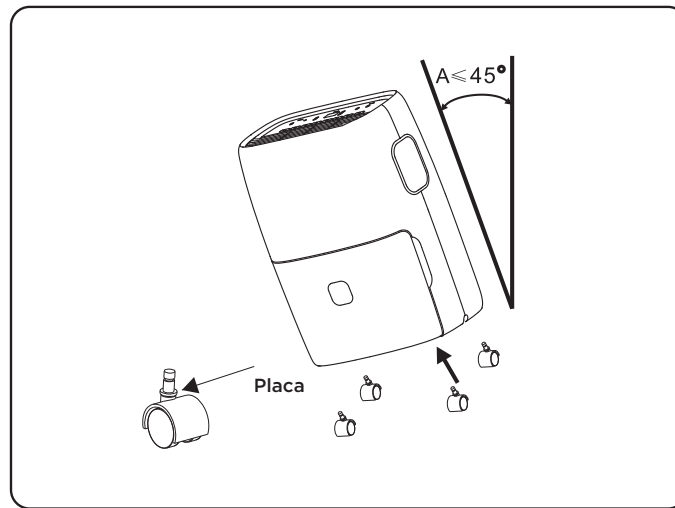



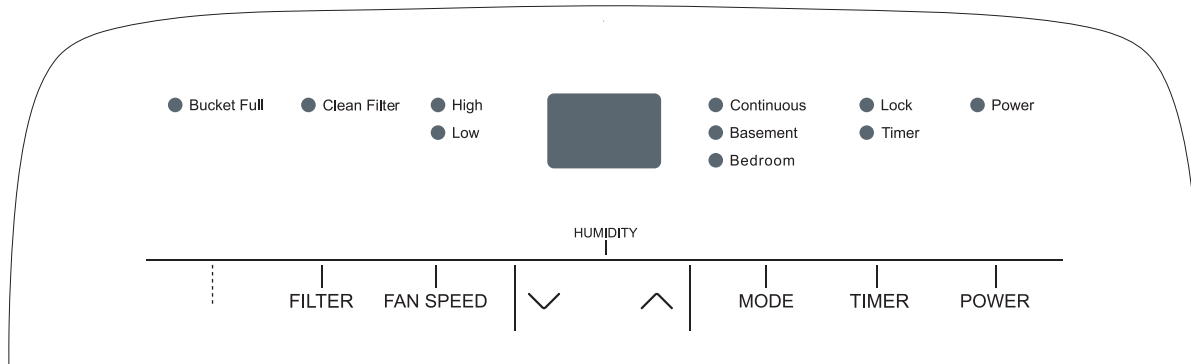

Cómo controlar su aire acondicionado

¡Todo lo básico que necesitas saber para mantenerte fresco!



1. Cuando opere el deshumidificador por primera vez, hágalo funcionar en modo continuo durante 24 horas.
2. Pulse el botón de encendido una vez para encender manualmente la unidad. Pulse el botón de encendido una vez más para apagar la unidad.
3. **Selección de humedad** - Presione los botones UP o DOWN para seleccionar la humedad relativa deseada. Una vez seleccionada la humedad preferida, la pantalla mostrará el porcentaje de humedad real de la habitación. Cada vez que pulse el mismo botón, cambiará la humedad deseada de la habitación en incrementos o reducciones del 5%. La humedad ambiente es seleccionable entre 35% - 80%, o continua. El nivel UNTIL se encenderá y apagará para mantener el nivel de humedad elegido en la pantalla digital. Si desea que el deshumidificador funcione de forma continua independientemente de la humedad ambiental, pulse el botón MODE hasta que vea el CO en la pantalla digital. Esto permitirá un funcionamiento continuo y el indicador CONTINUOUS se encenderá en el panel de control.
4. **Velocidad del ventilador** - pulse el botón FAN SPEED para recorrer las diferentes velocidades del ventilador (ALTA, BAJA). La velocidad del ventilador se puede distinguir visualmente por los indicadores de velocidad del ventilador en el panel de control.

5. **Encendido automático del temporizador:** presione el botón “TIMER”, cuando el símbolo “Timer” comience a parpadear, presione el botón  o  para ajustar el tiempo establecido de 0.5 a 24 horas. Una vez establecido el tiempo deseado, espere cinco segundos y el símbolo “Timer” se encenderá indicando que la función de temporizador está activada. Presione el botón “TIMER” nuevamente para cancelar el Temporizador, y el símbolo “TIMER” desaparecerá.
6. **Temporizador apagado:** cuando el aparato esté funcionando, presione el botón “TIMER”, el símbolo “TIMER” comenzará a parpadear, presione  o  para ajustar el tiempo establecido de 0.5 a 24 horas. Una vez que se establece el tiempo deseado, espere cinco segundos y el símbolo “TIMER” se encenderá indicando que la función de temporizador está activada. Presione el botón “TIMER” nuevamente para cancelar el temporizador, y el símbolo “TIMER” desaparecerá.
7. **Cubo lleno** - Cuando el cubo de agua esté lleno de agua, la unidad se apagará automáticamente, emitirá un pitido y se encenderá el indicador BUCKET FULL. El deshumidificador no funcionará hasta que el cubo de agua se vacíe y se vuelva a colocar en la unidad.
8. **Modo de bloqueo infantil** - Para bloquear el panel de control, mantenga pulsado el botón TIMER durante 3 segundos cuando la unidad esté encendida. Cuando está bloqueado, el indicador LOCK se ilumina. Pulse y mantenga pulsado el botón TIMER durante 3 segundos para desbloquear el panel de control.
9. **Modo de preajuste** - Presione el botón MODE para elegir entre las opciones preajustadas de BEDROOM (dormitorio) (55% RH) o BASEMENT (sótano) (45% RH).
10. **Limpieza del filtro** - El DEL de LIMPIEZA DE FILTRO se encenderá después de 250 horas de uso como recordatorio de la limpieza del filtro. Retire el filtro de la parte posterior de la unidad usando sus pulgares para presionar hacia abajo en las lengüetas del filtro directamente sobre del filtro. Limpie el filtro con agua tibia y jabón. Seque completamente el filtro antes de recolocar y sólo hasta que esté completamente seco.

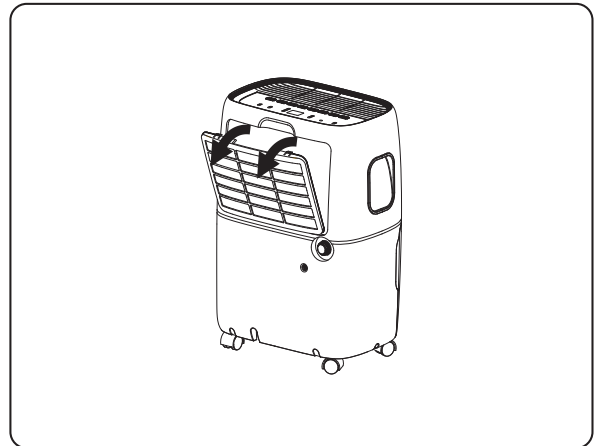

Para modelos con bomba de vacío

Modo de bomba interna - La bomba interna permite que la unidad funcione sin tener que vaciar el cubo y requiere la instalación del kit de manguera de drenaje de la bomba incluido (no utilice una manguera de jardín). Mientras la unidad esté apagada, para instalar la manguera, retire la tapa de drenaje en la parte posterior de la unidad. La operación en PUMP MODE bombeará agua hasta 16 pies a lo largo usando la manguera incluida. Inserte firmemente la manguera en el adaptador de la bomba y gire el adaptador en el SENTIDO DE LAS MANECILLAS DEL RELOJ en la conexión roscada de la parte posterior de la unidad. Una vez que la manguera esté bien instalada, llévela a un desagüe cercano, a un fregadero o fuera de una ventana. Encienda el deshumidificador y presione el botón PUMP para activar la bomba interna. El indicador de diodos electroluminescentes PUMP debe iluminarse.

Nota: La bomba no se activará hasta que el cubo esté casi lleno de agua.

Solución de problemas

¿Tiene problemas para completar la instalación? No se preocupe. Suele haber una solución sencilla.

PROBLEMA	CAUSAS POSIBLES	SOLUCIONES
El deshumidificador no arranca	El deshumidificador está desconectado.	<ul style="list-style-type: none"> Asegúrese de que el enchufe del aire acondicionado esté completamente insertado en la toma de corriente.
	El fusible está fundido/el disyuntor está desconectado.	<ul style="list-style-type: none"> Revise la caja de fusibles/interruptores de la casa y reemplace el fusible o reajuste el interruptor.
	El deshumidificador ha alcanzado su nivel preestablecido o el cubo está lleno.	<ul style="list-style-type: none"> El deshumidificador se apaga automáticamente cuando surge alguno de los problemas precitados. Cambie a un ajuste inferior o vacíe el cubo de agua. Para que el deshumidificador funcione, el cubo debe ser reemplazado correctamente.
	El cubo no está colocado en la posición correcta	<ul style="list-style-type: none"> El cubo debe estar en su lugar y bien insertado para que funcione el deshumidificador.
	Falla de alimentación	<ul style="list-style-type: none"> Hay un retardo de tiempo de protección (hasta 3 min.) para evitar que se dispare la sobrecarga del compresor. Por esta razón, es posible que la unidad no inicie la deshumidificación normal durante 3 minutos después de volver a encenderse.
El deshumidificador no seca el aire como debería	No ha pasado suficiente tiempo como para que la unidad elimine la humedad	<ul style="list-style-type: none"> Cuando lo instale por primera vez, deje que pasen al menos 24 horas para que el nivel de sequedad/humedad alcance el nivel deseado.
	El flujo de aire está restringido	<ul style="list-style-type: none"> Asegúrese de que no haya cortinas, persianas o muebles que bloqueen la parte delantera o trasera del deshumidificador.
	Filtro sucio	<ul style="list-style-type: none"> Limpie el filtro. Consulte la secciones CLEANING y MANTENIMIENTO en el manual.
	Es posible que el control de humedad no esté lo suficientemente bajo	<ul style="list-style-type: none"> Para onbtener aire más seco, pulse el botón para reducir el porcentaje de ajuste de humedad en la habitación, ajuste el deshumidificador a CO para una máxima deshumidificación.
	Las puertas y ventanas podrían no estar cerradas herméticamente.	<ul style="list-style-type: none"> Verifique que todas las puertas, ventanas y otras aberturas estén bien cerradas.
	La secadora de ropa puede estar soplando aire húmedo en la habitación	<ul style="list-style-type: none"> Instale el deshumidificador lejos del secador. La secadora debe ventilarse en el exterior.
	La temperatura ambiente es demasiado baja	<ul style="list-style-type: none"> La remoción de humedad es mejor a temperaturas ambiente más altas. Una temperatura ambiente más baja reducirá la tasa de eliminación de humedad. Este modelo está diseñado para funcionar a temperaturas superiores a 41° F (5°C).

Manual de instalación e instrucciones de la aplicación Wi-Fi (únicamente para modelos con wifi)

Paso 1: Descargar e instalar la aplicación TCL's Home Comfort App

1. Usando la función de cámara en su smartphone, por favor escanee el código QR que aparece a continuación para que se le indique que descargue la última aplicación para su Deshumificador de marca TCL. Si su teléfono no tiene instalado un escáner QR, puede descargarlo e instalarlo desde su App Store.



tcl.link/homeconnectapp

Nota: TCL's Home Comfort App sólo es compatible con los canales Wi-Fi de 2.4 GHZ. Por favor, asegúrese de que su conexión esté utilizando un canal inalámbrico de transmisión en 2.4GHZ

2. Después de navegar a TCL's Home Comfort App, seleccione DOWNLOAD, INSTAL y, a continuación, OPEN.

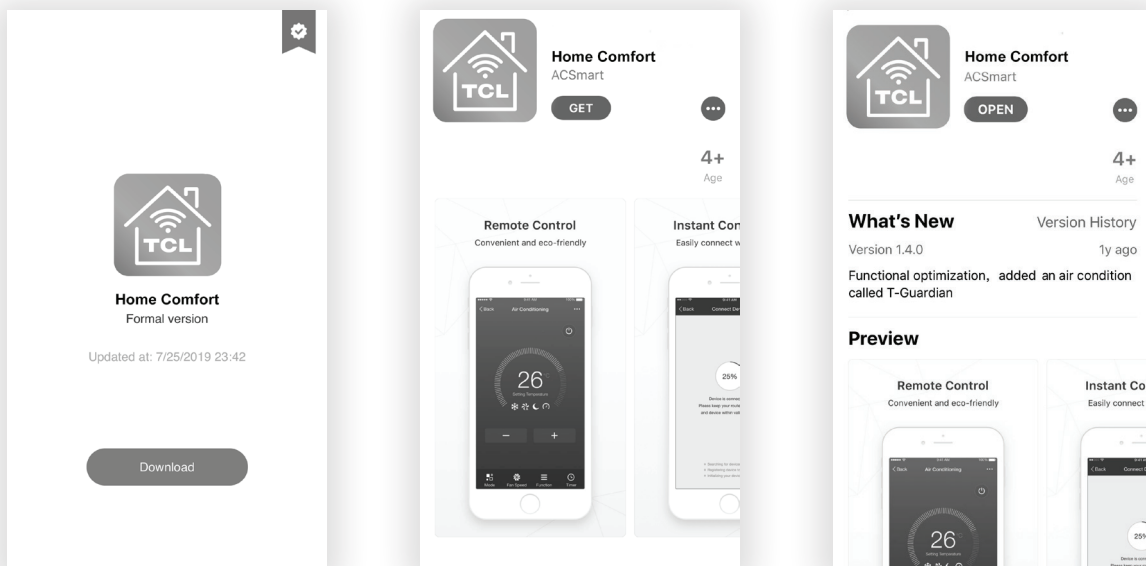

Paso 2: Activar la aplicación TCL's Home Comfort App

1. La primera vez que acceda a la aplicación después de la descarga, aparecerá una pantalla de activación. Escanee el código QR de activación con la cámara de su teléfono (haga clic en el botón SCAN y escanee el código QR que aparece a continuación).

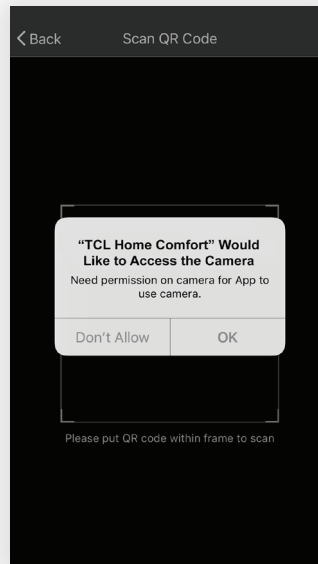
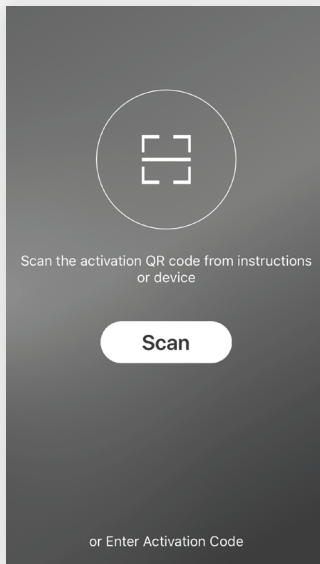

Nota: Si escanea el código QR, TCL's Home Comfort App debe tener el permiso de acceso a la cámara.

Si no se concede el permiso, el método alternativo para introducir el código de activación de TCL sigue estando disponible.

2. También puede escribir el código de activación **TCL** después de hacer clic en el indicador ENTER ACTIVATION CODE en la parte inferior de la pantalla.

Paso 3: Registre su cuenta

1. Una vez descargada la aplicación, deberá crear una cuenta. Haga clic en el botón REGISTER para iniciar el proceso de registro. Puede registrarse con su dirección de correo electrónico O con un número de teléfono móvil.

Regístrese con una dirección de correo electrónico:

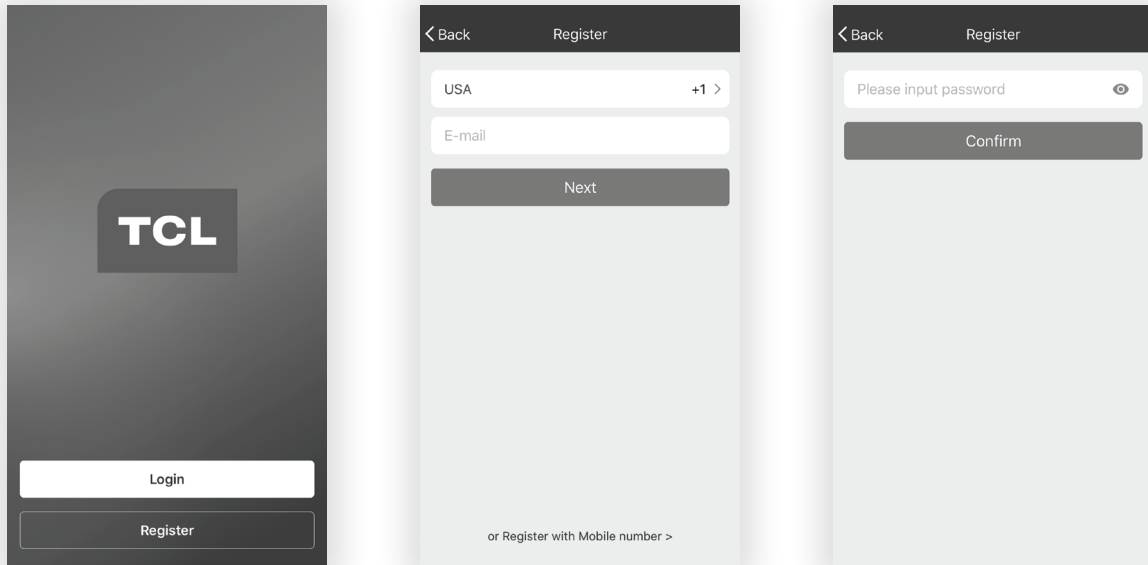

Regístrese con un número de teléfono móvil: Seleccione OR REGISTER WITH MOBILE number en la parte inferior de la pantalla. Se le enviará un código de verificación por texto para completar el proceso de registro.

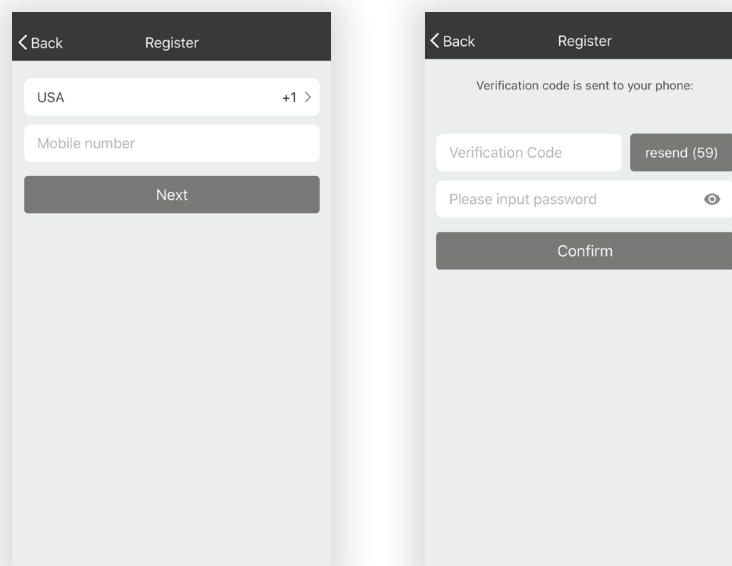

Paso 4: Iniciar una sesión en su cuenta de usuario

1. Una vez que se haya registrado y creado una cuenta, haga clic en el botón LOGIN. Podrá iniciar una sesión con la cuenta de correo electrónico o con el número de teléfono móvil con el que se registró.
2. Para acceder al número de teléfono: cada vez, se le pedirá que valide el inicio de su sesión con un código de inicio de sesión enviado a través de un mensaje de texto. Pulse el botón "Iniciar sesión con SMS" para entrar en la pantalla de inicio de sesión. Escriba su número de teléfono y pulse GET para recibir un código de verificación. Una vez recibido el código de verificación, introdúzcalo en la pantalla de inicio de sesión y pulse LOGIN.

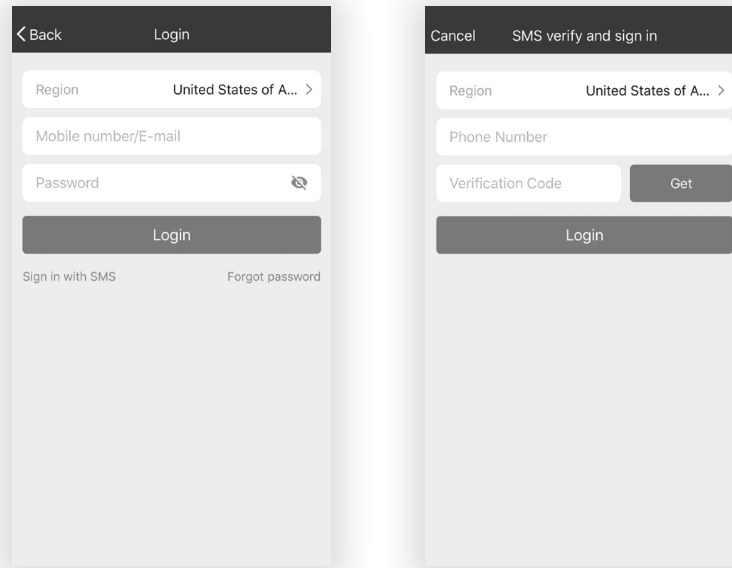

¿Olvidó su contraseña?

Si olvida su contraseña, puede recuperarla siguiendo estas instrucciones:

1. Pulse el botón "Contraseña olvidada" para entrar en la página siguiente.
2. Escriba el número de teléfono registrado o la dirección de correo electrónico y pulse el botón NEXT para continuar.
3. Recibirá un código de verificación para continuar. Introduzca el código recibido y establezca una nueva contraseña. Pulse el botón CONFIRM para finalizar.

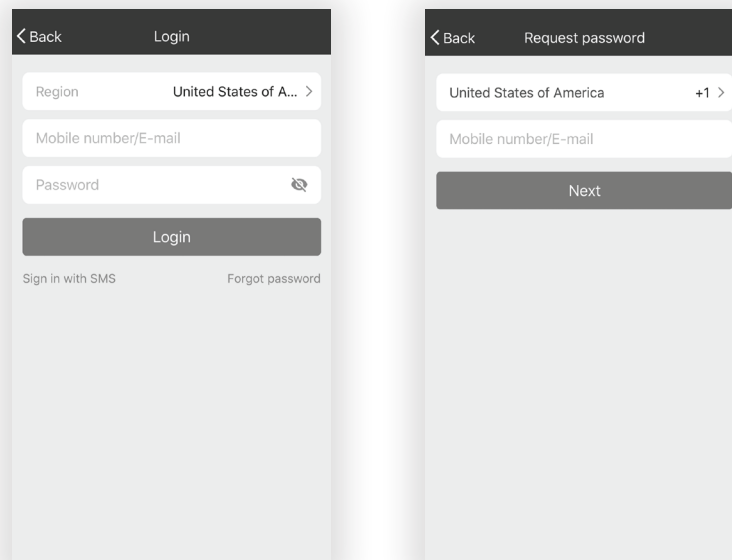

Paso 5: Añada su unidad de Deshumificador

Después de instalar la aplicación TCL's Home Comfort App en su dispositivo móvil, debe agregar la unidad de AA que controlará la aplicación instalada. Siga las siguientes instrucciones:

1. Presione el botón ADD DEVICE y haga clic en el tipo de producto al que se está conectando.

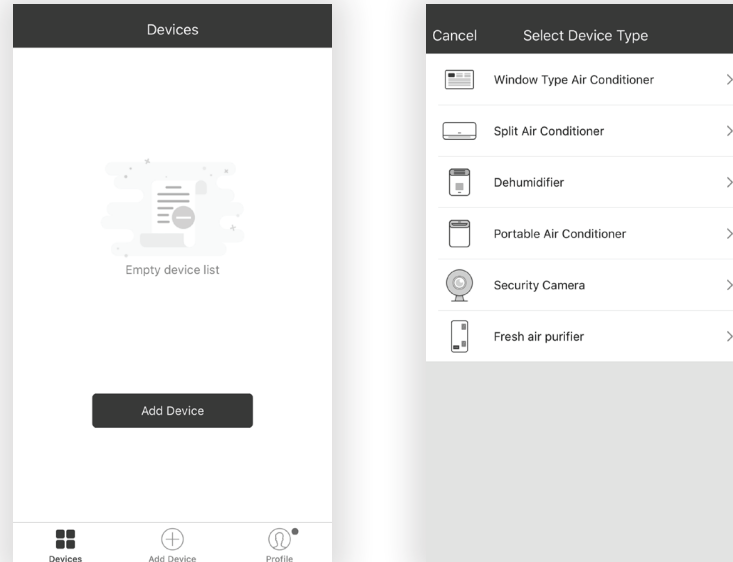

Paso 6: Conecte su unidad de Deshumificador a la red inalámbrica

Existen dos modos/métodos de configuración para conectar la unidad de Deshumificador a la red inalámbrica.

Recordatorio: TCL's Home Comfort App sólo funciona en redes de 2.4 GHZ

Nota: El modo de configuración predeterminado será el modo CF en que encienda su unidad de Deshumificador por primera vez.

Modo CF - Cuando configure su unidad de Deshumificador usando una conexión Wi-Fi en modo CF, la unidad de Deshumificador conectada para operación con Wi-Fi automáticamente buscará una red inalámbrica disponible y se conectará automáticamente cuando se hayan seguido las instrucciones de configuración. La unidad y el dispositivo se sincronizarán después.

Modo AP - Si su unidad de Deshumificador no se conecta al dispositivo móvil a través de la red inalámbrica utilizando la instrucción de configuración en modo CF, puede conectar el dispositivo móvil a la unidad de Deshumificador utilizando el adaptador Wi-Fi del Deshumificador o el DEVICE HOTSPOT. La unidad de Deshumificador se mostrará como una red inalámbrica bajo las conexiones Wi-Fi de los dispositivos móviles como TCLHomeComfort -XXXX. A continuación, puede conectar el dispositivo móvil desde el punto de acceso público de la unidad de Deshumificador. Después de apagar/encender la unidad de Deshumificador la próxima vez que la use, la unidad de Deshumificador se conectará a la red inalámbrica a la que esté conectado el teléfono.

Añada la unidad de Deshumificador a la red inalámbrica utilizando el "modo CF".

1. La unidad App y AC automáticamente pasa al modo CF cuando se enciende. Siga las instrucciones en la pantalla y luego presione NEXT STEP para continuar.

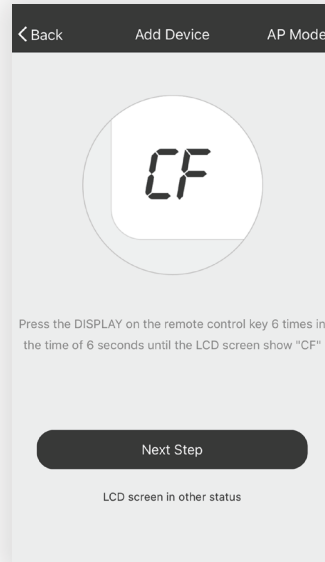

Nota: Si la unidad de Deshumificador no está en modo CF, pulse Display en el mando a distancia 6 veces. Después de 8 a 10 segundos escuchará dos pitidos y el Deshumificador mostrará CF.

2. Seleccione la red a la que desea conectarse, introduzca la contraseña del router y pulse "Siguiente" para continuar.

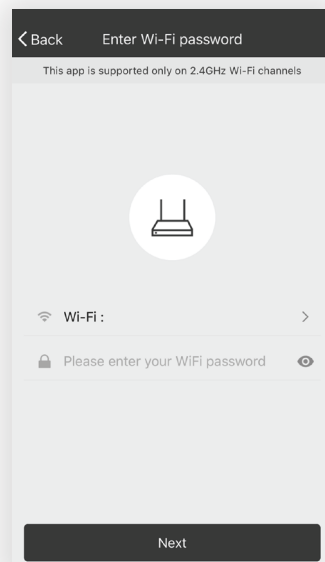

Nota: Si tiene dificultades para encontrar o unirse a su red inalámbrica, es posible que tenga que dar permiso a TCL's Home Comfort App para habilitar Ubicación. Esta configuración se puede encontrar típicamente yendo a "Configuración" > "Aplicaciones" > "TCL's Home Comfort App" y, a continuación, seleccione para habilitar Ubicación. La ubicación y el método exactos para habilitar esta configuración varían según el sistema operativo y la versión del teléfono.

3. Después de conectarse a la red inalámbrica, el programa informático TCL's Home Comfort App automáticamente intentará conectarse con la unidad de Deshumificador. La pantalla LED de la unidad de Deshumificador puede mostrar "PP" o "SA", indicando que está buscando la señal de red. Esto puede tardar de 10 a 15 segundos en conectar el Deshumificador a la red.

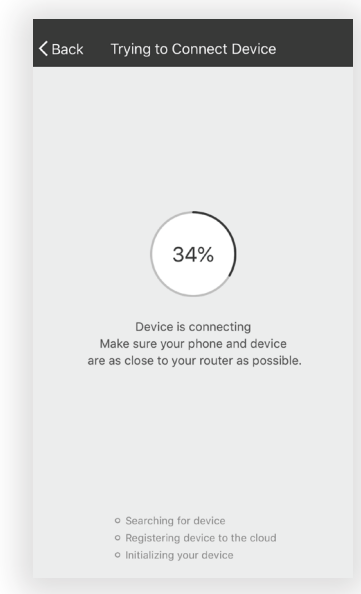

4. Después de enlazar exitosamente la unidad de Deshumificador con la red, la página se verá como se muestra a continuación. Puede renombrar la unidad de Deshumificador como desee, compartir con la familia o pulsar DONE para empezar a controlar el dispositivo.

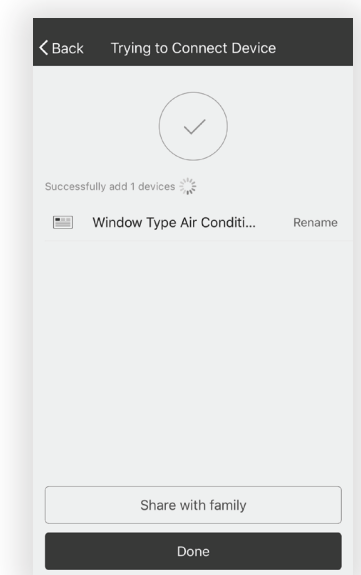

Nota: Si en cualquier momento necesita empezar de nuevo, al pulsar DISPLAY 6 veces en el control remoto, se restablecerá la configuración de la red inalámbrica de la unidad de Deshumificador al modo CF. Si presiona el botón DISPLAY 6 veces más después de que aparezca el modo CF, la unidad cambiará al modo AP.

Por favor, espere 10-15 segundos para que la unidad cambie de modo si cambia de CF a AP.

Añada la unidad de Deshumificador a la red inalámbrica utilizando el "Modo AP".

Si la conexión a la red inalámbrica falla usando el modo CF, puede conectarse usando el modo AP (utilizando la unidad de Deshumificador como punto de acceso móvil).

1. En la página App que indica el modo CF, haga clic en AP MODE en la parte superior derecha, como se ilustra.

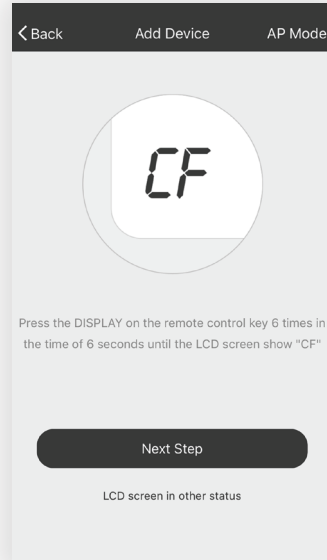

2. AP debe aparecer en la página como se ilustra a continuación. Pulse "Siguiete paso" para continuar.

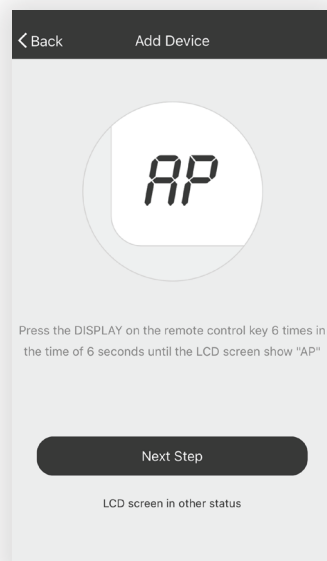

3. Para cambiar la unidad de Deshumificador al modo AP - Pulse DISDPLAY en el control remoto 6 veces en un plazo de 6 segundos para que la unidad de Deshumificador cambie de CF MODE a AP MODE. Espere 10-15 segundos para que la unidad cambie de modo y el AP parpadeará en la pantalla de la unidad de Deshumificador cuando se complete este proceso.

4. Seleccione la red Wi-Fi a la que desea conectarse, introduzca la contraseña y pulse NEXT para continuar.

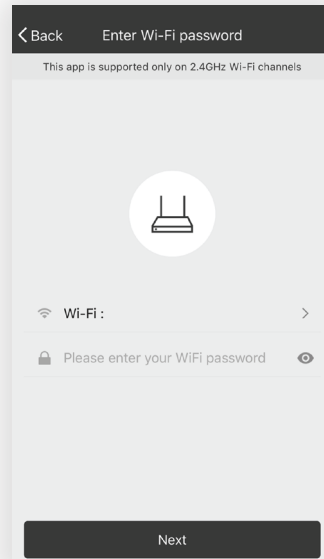

5. Abra la configuración de su dispositivo móvil para acceder a las conexiones Wi-Fi.
6. TCLHomeComfort-XXXX debe aparecer como una opción de conexión de red disponible. Conéctese a la red TCLHomeComfort-xxxxxx.

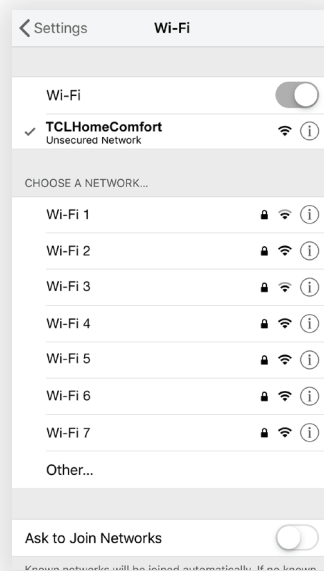

7. Después de conectarse a la red TCLHomeComfort -XXXX utilizando el adaptador Wi-Fi de la unidad de Deshumificador, vuelva a TCL's Home Comfort App para reanudar la configuración.

Nota: Es posible que tenga que volver manualmente a la aplicación TCL's Home Comfort App.

8. La unidad de Deshumificador comenzará automáticamente a instalar/sincronizar en el dispositivo móvil.

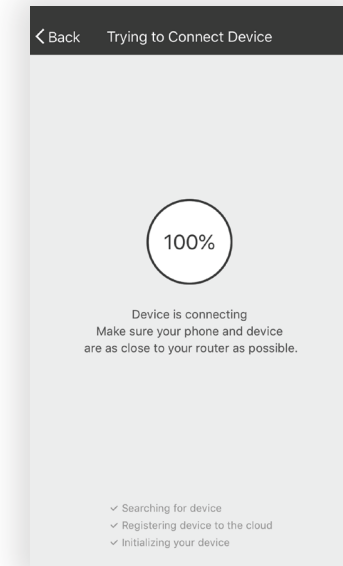

9. La pantalla LED de la unidad de Deshumificador puede mostrar PP o SA, indicando que está buscando la señal de red. Puede tomar de 10 a 15 segundos conectar el Deshumificador a la red.
10. Una vez completada la conexión, la TCL's Home Comfort App de su dispositivo móvil mostrará la unidad conectada con una marca de verificación, como se ilustra. Si falla la conexión de configuración, la aplicación mostrará una advertencia. Entonces, pulse RETRY para volver a intentar la conexión o pulse en VIEW HELP.

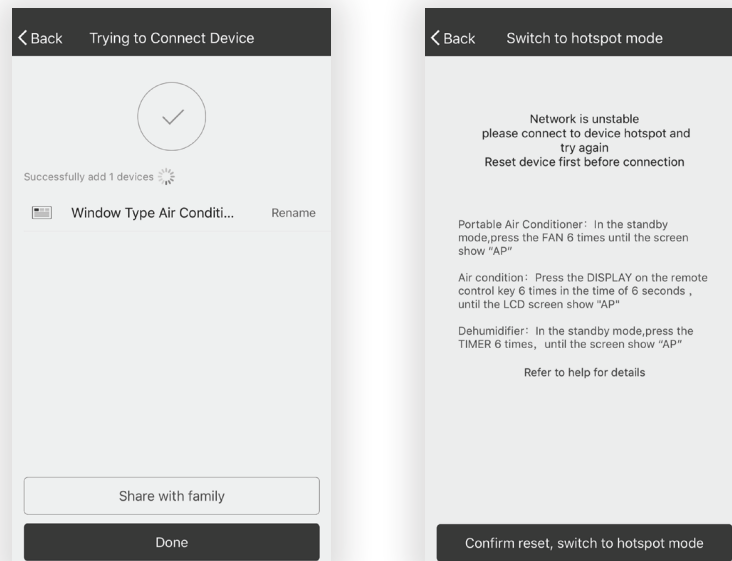

Connection Successful

Connection Failed

11. Una vez conectado, ya está listo para comenzar a controlar la unidad de Deshumificador desde su dispositivo móvil. Una vez que la unidad se encienda y apague después de usar el adaptador Wi-Fi de la unidad de Deshumificador para conectarse, la unidad de Deshumificador se enlazará automáticamente con la red a la que está conectado el teléfono.

Nota: Si en cualquier momento necesita empezar de nuevo, al pulsar DISPLAY en el control remoto 6 veces se restablecerá la configuración de la configuración inalámbrica de la unidad de Deshumificador al modo CF. Al presionar el botón DISPLAY 6 veces más después de que aparezca el modo CF, la unidad cambiará al modo AP. Por favor, espere 10-15 segundos para que la unidad cambie de modo si cambia de CF a AP.

Paso 7: Control de la unidad de Deshumificador

1. Haga clic en el nombre del aire acondicionado para entrar en el panel de control de la aplicación. Haga clic en el botón ON/OFF para ajustar la configuración.

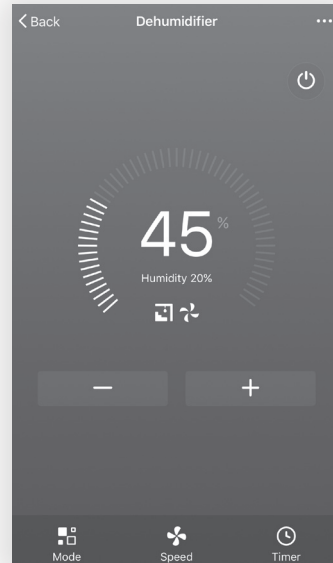

2. Puede ajustar la configuración del modo operativo que desea usar. Haga clic en el botón "Modo" y elija el modo que desea cambiar.

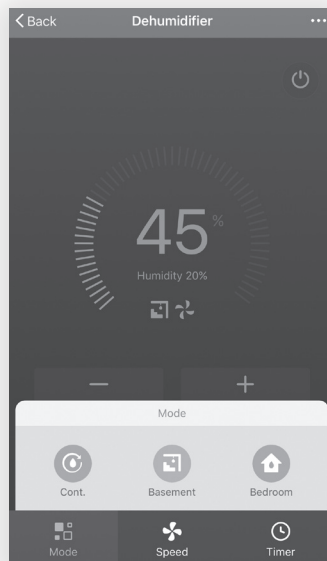

3. Se pueden cambiar otros controles de la unidad seleccionando el botón “Velocidad”. Al seleccionar el control de Velocidad, puede ajustar la velocidad del ventilador.

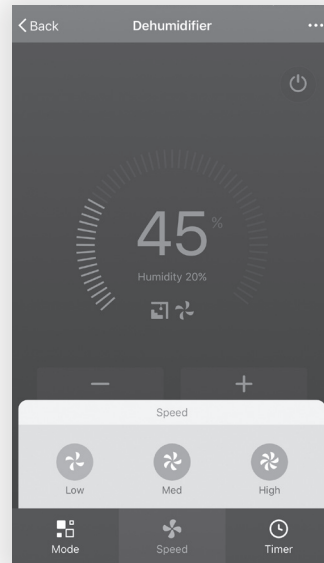

4. Para ajustar la función de temporizador: Haga clic en el botón TIMER. La aplicación entrará en la pantalla de configuración del temporizador. Se mostrarán las horas programadas previamente. Puede pulsar para editar el temporizador o crear uno nuevo haciendo clic en el botón ADD TIMER.

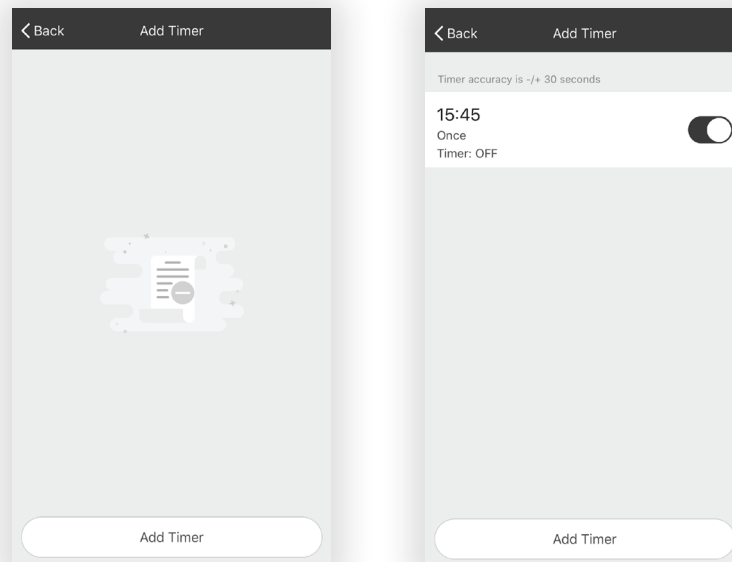

5. Haga clic en el botón ON u OFF para activar o desactivar el temporizador. Puede configurar el archivo: Hora, minuto, modo de funcionamiento, velocidad del ventilador, temperatura de funcionamiento. También puede configurar un temporizador semanal. Una vez que haya terminado de configurar el temporizador, haga clic en el botón CANCEL o CONFIRM.

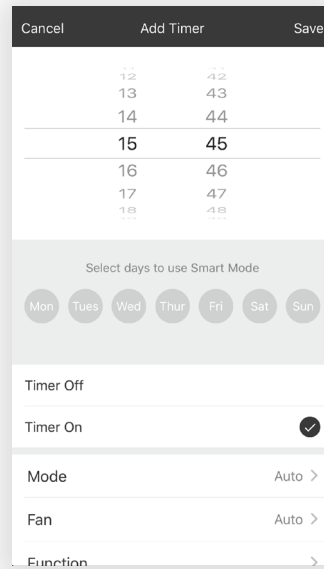

6. Más opciones- Desde la esquina superior derecha, puede ver o cambiar las siguientes opciones: Modificar el nombre del dispositivo, compartir dispositivos, información del dispositivo, comentarios, buscar actualizaciones, quitar el dispositivo o restaurar valores predeterminados

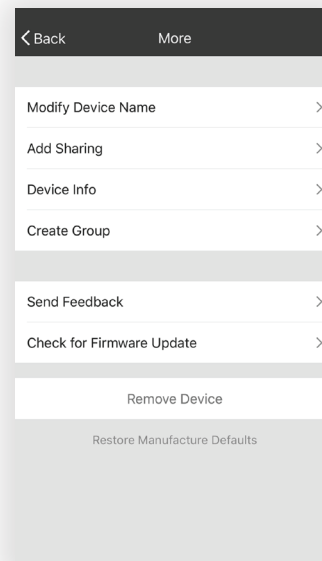
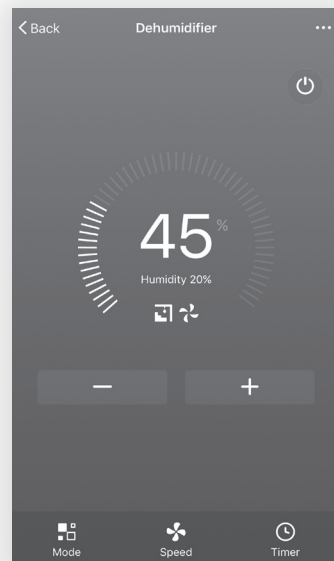

7. Gestione la información de su perfil. Para este proceso incluye:
 - a. La información de la cuenta
 - b. Escaneo del código QR: Abra un lector de código QR dentro de la aplicación
 - c. Compartir dispositivo: Mostrar información sobre el uso compartido de dispositivos del usuario
 - d. Centro de mensajes: Muestra todos los mensajes que el sistema ha enviado al usuario
 - e. Retroalimentación: Donde los usuarios pueden enviar sus comentarios en línea
 - f. Acerca de: Muestra la información de la versión actual de la aplicación

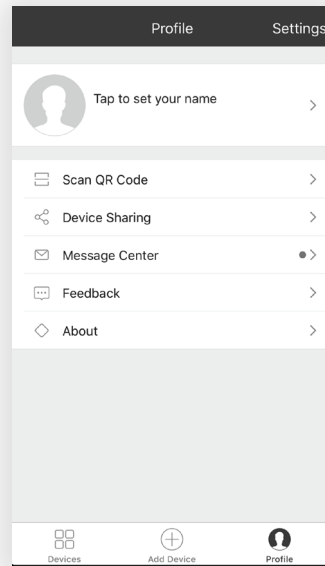

Nota: El primer dispositivo móvil registrado es el control principal y otros dispositivos sólo pueden compartirse a través del dispositivo principal. Las cuentas compartidas deben configurarse para el mismo país.

8. Toque PATTERN UNBLOCK en la sección PROFILE en que entró su nombre. A continuación, puede configurar su patrón de desbloqueo de aplicaciones. Una vez habilitada, deberá escoger el patrón para desbloquear la aplicación.

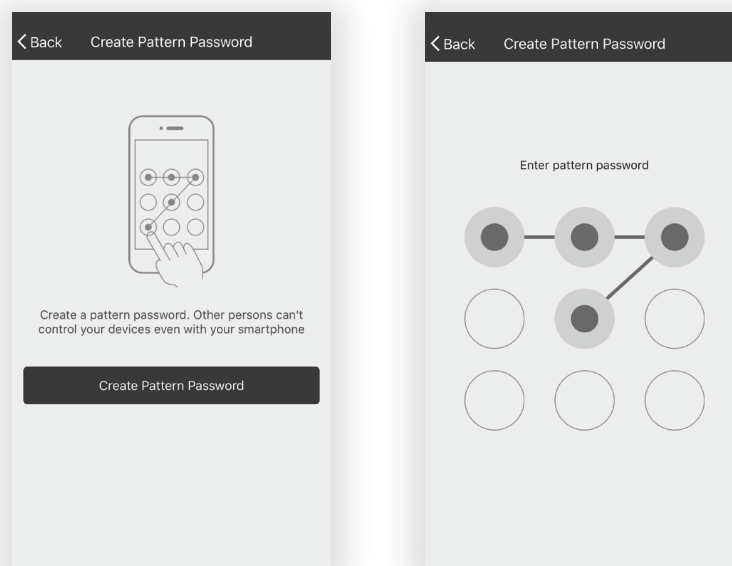

Commençons l'installation

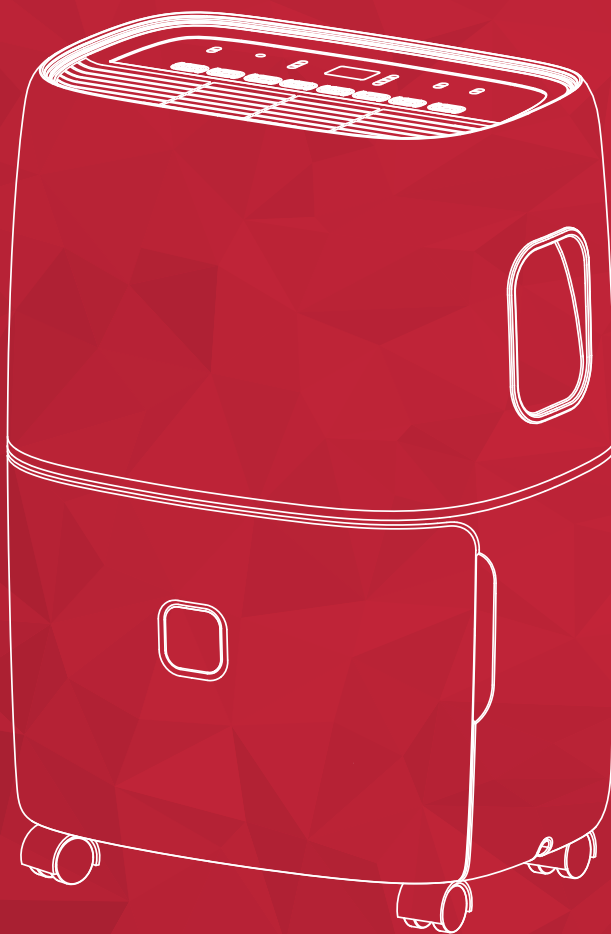

Déshumidificateur

CONSIGNES DE SÉCURITÉ IMPORTANTES

Avant d'installer et d'utiliser votre déshumidificateur, veuillez lire avec attention ce guide de l'utilisateur et, pour référence ultérieure, rangez-le dans un endroit sécuritaire. Pour nous, votre sécurité - et celle des autres - est très importante. Nous vous demandons de lire attentivement tous les messages de sécurité de ce guide.

MISE EN GARDE : Pour réduire les risques d'incendie, de choc électrique ou de blessure en utilisant votre climatiseur, veuillez prendre les précautions de base suivantes :

ALIMENTATION

Les caractéristiques électriques de votre déshumidificateur sont énumérées sur l'étiquette comportant les numéros de modèle et de série au dos de l'appareil (si vous vous placez face à l'appareil).



ENREGISTREMENT DE VOTRE APPAREIL

Vous pouvez enregistrer votre appareil en ligne sur le site register.tcl.com
N'oubliez pas de conserver votre facture, car une preuve d'achat est nécessaire pour faire valoir la garantie.

Consignez ici les numéros de modèle et de série de votre appareil :

No de modèle _____ No de série _____

Vous trouverez le numéro de série à 20 chiffres sous le code à barres (au dos de l'appareil)

AVERTISSEMENT				
Risque de choc électrique En insérant la fiche dans une prise tripolaire avec mise à la terre (trois broches). Ne retirez pas la broche de mise à la terre. N'utilisez pas d'adaptateur. N'utilisez pas de rallonge. Le non-respect de ces consignes peut donner lieu à un décès, un incendie ou un choc électrique.	Des exigences spécifiques en câblage sont illustrées dans le diagramme qui suit. Respectez-les en ce qui a trait au type de fiche du cordon d'alimentation.			
	<table border="1"><thead><tr><th>Exigences en câblage</th><th>Cordon d'alimentation</th></tr></thead><tbody><tr><td>Prise de courant de 60 Hz, 115 volts protégée par un fusible ou un disjoncteur de 12 ampères.</td><td></td></tr></tbody></table>	Exigences en câblage	Cordon d'alimentation	Prise de courant de 60 Hz, 115 volts protégée par un fusible ou un disjoncteur de 12 ampères.
Exigences en câblage	Cordon d'alimentation			
Prise de courant de 60 Hz, 115 volts protégée par un fusible ou un disjoncteur de 12 ampères.				

MÉTHODE RECOMMANDÉE POUR LA MISE À LA TERRE

Pour votre sécurité personnelle, ce déshumidificateur doit être mis à la terre. Il est équipé d'un cordon d'alimentation muni d'une fiche polarisée avec mise à la terre (3 broches). Pour minimiser la possibilité de choc électrique, le cordon doit être branché dans une prise tripolaire avec mise à la terre, conformément à tous les codes et règlements locaux. Si une prise tripolaire n'est pas disponible, la responsabilité de l'installation appropriée d'une telle prise par un technicien qualifié incombe au client.

Ne retournez pas à la boutique

**Nous sommes
prêts à vous
aider**

Pour toute question,
contactez-nous
d'abord





Soutien TCL :
www.tclusa.com/support
1-800-825-6747



**Soyez prudent en retirant
le déshumidificateur**

Contenu de la boîte

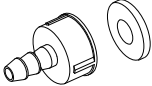
Note: Certains accessoires ne sont pas dans le bac, vous les trouverez ailleurs dans l'emballage.

No.	Apparence	Pièce	Quantité
1		Roulettes (peuvent être préinstallées)	4 pièces
2		Raccord de drainage de la pompe (modèle avec pompe seulement)	1 ensemble
3		Tuyau de drainage de la pompe (environ 5 m ou 16,4 pi) (modèle avec pompe seulement)	1 ensemble

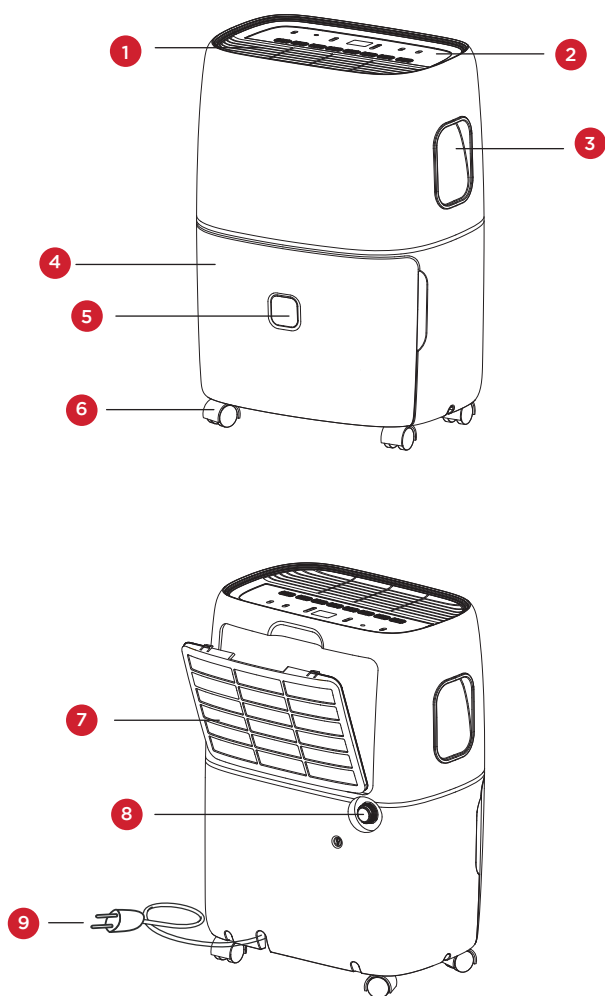

No.	DESCRIPTION DU COMPOSANT
1	Sortie d'air
2	Panneau de contrôle
3	Poignée
4	Bac
5	Fenêtre de visualisation du niveau d'eau
6	Roulettes
7	Grille d'admission d'air]
8	Trous de drainage
9	Cordon d'alimentation

Remarque : Toutes les illustrations de ce guide sont fournies à titre explicatif seulement. Il se peut que votre appareil soit légèrement différent.

C'est parti!

Étape 1: Test de l'appareil

- Ne pas utiliser l'appareil à l'extérieur.
- Déposez l'appareil sur une surface plane et de niveau.
- Laissez un dégagement d'au moins 12 à 18 po de chaque côté de l'appareil.
- Placez l'appareil à un endroit où la température minimale est de 41 degrés Fahrenheit.
- Dans une pièce fermée, comme un sous-sol, le déshumidificateur fonctionne plus efficacement.
- Fermez toutes les portes, fenêtres et autres ouvertures de la pièce.

Étape 2: Installation

Le cabinet se présente en deux formats

Cabinet petit format (LxHxP)	Cabinet grand format (LxHxP)
370mm x 505mm x 270mm 14,57 po x 19,88 po x 10,63 po	382mm x 640mm x 305mm 15,04 po x 25,20 po x 12,01 po

Pour le cabinet petit format :

Avant de l'utiliser, veuillez retirer les accessoires du bac.

- 1a.** Retirez le bac de l'appareil.
- 1b.** Ouvrez le couvercle, sortez la fiche et autres accessoires. (Illustration 1a).
- 1c.** Remettez le couvercle, remplacez correctement le bac dans l'appareil. (Illustration 1b).

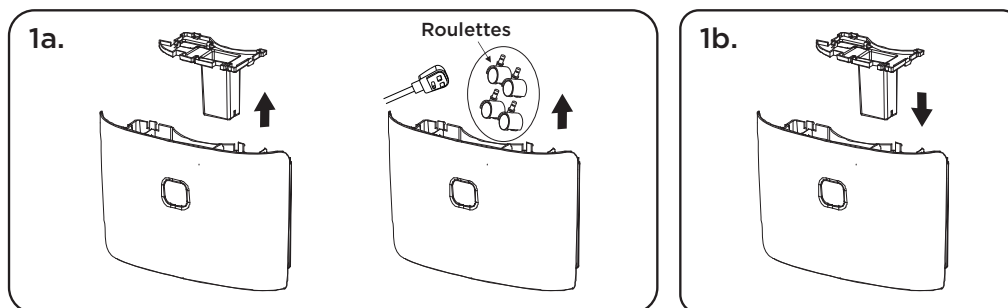

Pour le cabinet grand format :

Avant de l'utiliser, veuillez retirer les accessoires du bac.

- 1a.** Retirez le bac de l'appareil.
Remarque : les appareils n'ont pas tous des poignées (Illustration 1a).
- 1b.** S'assurer de bien déverrouiller le couvercle en poussant les deux loquets en haut du bac (Illustration 1b).
- 1c.** Ouvrez le couvercle pour retirer les accessoires (Illustration 1c).
- 1d.** Remettez le couvercle, remplacez correctement le bac dans l'appareil (Illustration 1d).

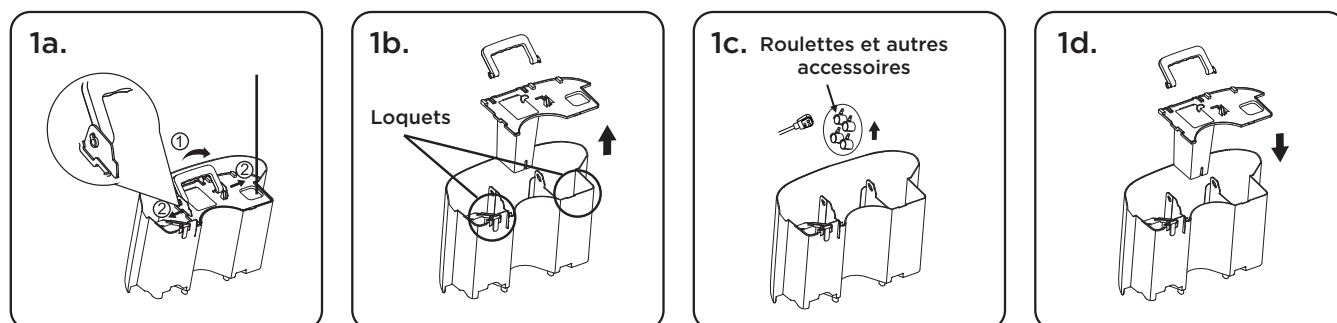

Étape 3: Installation des roulettes

Inclinez l'appareil sans dépasser 45° et insérez les roulettes. Assurez-vous que le plateau des roulettes est bien à plat contre le dessous de l'appareil. Pour tout appareil possédant des roulettes préinstallées, cette étape peut être sautée.

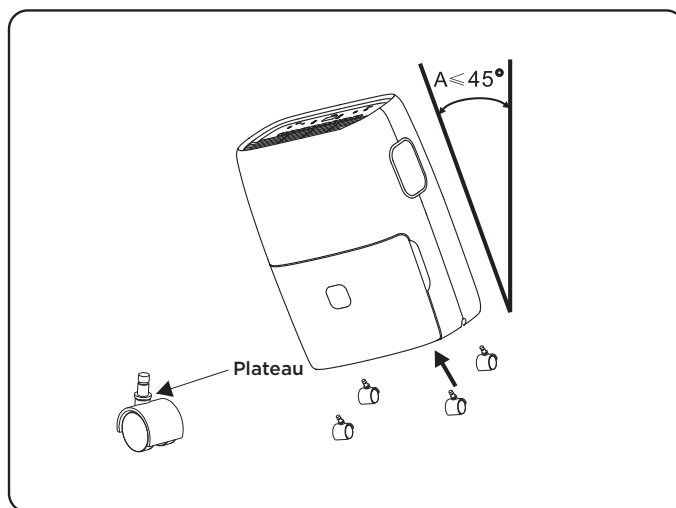



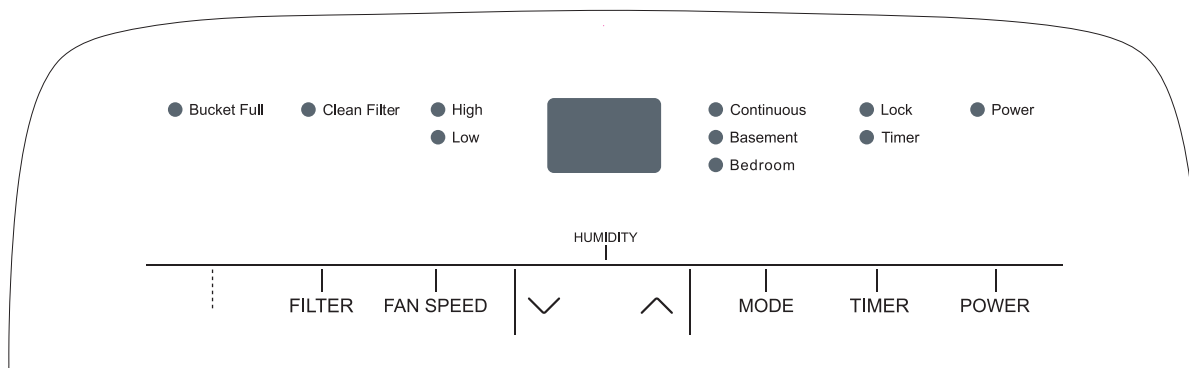

Comment régler votre déshumidificateur

Toutes les notions de base à connaître !



1. Lors de votre première utilisation du déshumidificateur, laissez-le fonctionner en mode Continu pendant 24 heures.
2. Appuyez une fois sur le bouton d'alimentation (Power) pour mettre l'appareil en marche manuellement. Appuyez sur le bouton d'alimentation une autre fois pour l'éteindre.
3. **Sélection du degré d'humidité** - pour choisir l'humidité relative désirée, appuyez sur les boutons « haut » ou « bas ». Une fois la sélection du taux d'humidité idéale terminée, l'afficheur montrera le taux d'humidité actuel de la pièce. Chaque appui sur le même bouton changera l'humidité désirée de la pièce par tranche de 5 %. Vous pouvez choisir un taux entre 35 % et 80 %, ou en continu. L'appareil se met en marche et s'arrête en alternance pour maintenir le taux d'humidité choisi sur l'afficheur numérique. Si vous voulez que le déshumidificateur fonctionne en continu quelle que soit l'humidité de la pièce, appuyez sur le bouton MODE jusqu'à ce que vous voyiez « CO » sur l'afficheur. Cela permettra un fonctionnement continu et l'indicateur « En continu » s'allumera sur le panneau de contrôle.

4. **Vitesse du ventilateur** - appuyez sur le bouton Vitesse du ventilateur pour faire défiler les différentes vitesses de ventilation (Élevée, Moyenne, Basse). Sur le panneau de contrôle, les indicateurs de vitesse du ventilateur précisent la vitesse du ventilateur..
5. **Activation de la minuterie automatique** - Appuyez sur le bouton «TIMER» et quand celui-ci clignote, appuyez sur le bouton  ou  pour régler la durée entre 0,5 et 24 heures. Une fois l'heure réglée, attendez cinq secondes et le symbole «Timer» s'allume pour indiquer que la fonction de minuterie est maintenant activée. Appuyez à nouveau sur la touche «TIMER» pour annuler la minuterie et le symbole de minuterie «Timer» disparaît.
6. **Arrêt de la minuterie** - Lorsque l'appareil est en marche, appuyez sur la touche «TIMER» et quand celui-ci clignote, appuyez sur la touche  ou  pour régler la durée entre 0,5 et 24 heures. Une fois l'heure réglée, attendez cinq secondes et le symbole «Timer» s'allume pour indiquer que la fonction de minuterie est maintenant activée. Appuyez à nouveau sur la touche «TIMER» pour annuler la minuterie et le symbole de minuterie «Timer» disparaît.
7. **Bac plein** - lorsque le bac est rempli d'eau, l'appareil s'arrêtera automatiquement, émettra un bip et l'indicateur Bac plein (Bucket Full) s'allumera. Le déshumidificateur ne repartira pas avant que le bac vidé ne soit replacé dans l'appareil.
8. **Mode Blocage pour enfants** - pour verrouiller le panneau de contrôle, appuyez et maintenez le bouton Minuterie pendant 3 secondes lorsque l'appareil est en marche. Une fois verrouillé, l'indicateur de verrouillage s'allumera. Pour déverrouiller le panneau de contrôle, appuyez et maintenez le bouton Minuterie pendant 3 secondes..
9. **Mode pré réglé** - appuyez sur le bouton MODE pour choisir une option de pré réglage pour la chambre (55 % HR) ou sous-sol (45 % HR).
10. **Nettoyage du filtre** - Le témoin DEL du nettoyage du filtre s'allume après 250 heures d'utilisation pour rappeler qu'il faut le nettoyer. Retirez le filtre à l'arrière de l'appareil en appuyant avec le pouce sur les languettes directement au-dessus du filtre. Nettoyez le filtre à l'eau chaude savonneuse. Bien sécher avant de le remettre en place. Une fois complètement sec, remettez-le en place dans l'appareil, puis appuyez le bouton filtre (Filter) pour réinitialiser son indicateur.

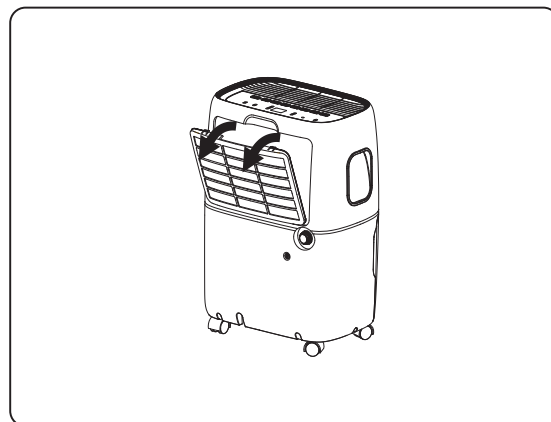

Pour les modèles avec pompe

Mode pompe interne - la pompe interne permet à l'appareil de fonctionner sans qu'il soit nécessaire de vider le bac, mais elle requiert l'installation de l'ensemble tuyau de vidange fourni (évités d'utiliser un boyau d'arrosage). Sur l'appareil éteint, pour installer le tuyau, retirez le bouchon de drainage à l'arrière de l'appareil. À l'aide du tuyau fourni, l'opération du mode pompe pompera l'eau sur une longueur maximale de 16 pieds. Insérez le tuyau dans l'adaptateur de la pompe et tournez-le dans le sens des aiguilles dans les raccords filetés à l'arrière de l'appareil. Une fois qu'il sera bien fixé, amenez le tuyau de drainage jusqu'à un drain, ou un évier à proximité ou encore sortez-le par la fenêtre. Allumez le déshumidificateur et appuyez sur le bouton Pompe pour activer la pompe interne. L'indicateur DEL « Pompe » devrait s'allumer.

Remarque : La pompe s'activera seulement lorsque le bac sera presque plein d'eau.

Conseils de dépannage

Vous avez de la difficulté à terminer l'installation? Pas de souci, la solution est habituellement simple.

PROBLÈME	CAUSES POSSIBLES	SOLUTIONS
Le déshumidificateur ne démarre pas	Le déshumidificateur est débranché	<ul style="list-style-type: none"> • Vérifiez si la fiche du climatiseur est bien enfoncée dans la prise de courant.
	Le fusible a sauté ou le disjoncteur est désactivé	<ul style="list-style-type: none"> • Vérifiez la boîte à fusibles ou le panneau du disjoncteur de la maison. Au besoin, remplacez le fusible ou réarmez le disjoncteur.
	Le déshumidificateur a atteint le niveau précédemment réglé ou le bac est plein	<ul style="list-style-type: none"> • Dans l'une ou l'autre de ces conditions, le déshumidificateur s'éteint automatiquement. Réglez-le à un niveau plus bas ou videz l'eau du bac. Le bac doit être replacé correctement pour que le déshumidificateur fonctionne.
	Le bac n'est pas bien placé	<ul style="list-style-type: none"> • Le bac doit être bien placé et inséré pour que le déshumidificateur fonctionne.
	Il y a panne de courant	<ul style="list-style-type: none"> • Une temporisation de protection d'environ 3 minutes évite la surcharge du compresseur. Pour cette raison, il se peut que, pendant les 3 minutes suivant sa remise sous tension, l'appareil ne relance pas la déshumidification normale.
Le déshumidificateur n'abaisse pas le taux d'humidité comme il le devrait	Pas suffisamment de temps alloué pour que l'appareil élimine l'humidité	<ul style="list-style-type: none"> • Lors de la première utilisation, allouez au moins 24 heures à l'appareil pour obtenir le niveau de sécheresse ou d'humidité désiré.
	La circulation d'air est bloquée	<ul style="list-style-type: none"> • Assurez-vous que rien n'entrave la circulation d'air devant ou derrière le déshumidificateur – rideaux, stores ou meuble.
	Le filtre est sale	<ul style="list-style-type: none"> • Nettoyez le filtre. Voir la section « Nettoyage et entretien » du manuel.
	Le contrôle de l'humidité n'est peut-être pas réglé assez bas	<ul style="list-style-type: none"> • Pour de l'air plus sec, appuyez sur le bouton v pour abaisser le pourcentage d'humidité voulu dans la pièce et réglez le déshumidificateur à CO pour une déshumidification maximale.
	Les portes et fenêtres ne sont peut-être pas bien fermées	<ul style="list-style-type: none"> • Vérifiez si toutes les portes, fenêtres et autres ouvertures sont bien fermées.
	La sècheuse de linge souffle peut-être de l'air chaud et humide dans la pièce	<ul style="list-style-type: none"> • Installez le déshumidificateur loin de la sècheuse de linge qui doit être ventilée à l'extérieur.
	La température de la pièce est trop basse	<ul style="list-style-type: none"> • L'élimination de l'humidité est meilleure à des températures ambiantes plus élevées. Les températures ambiantes basses réduiront le taux d'élimination de l'humidité. Ce modèle est conçu pour fonctionner à des températures supérieures à 5 °C (41 °F).

Manuel d'utilisation et installation de l'application Wi-Fi (pour modèles Wifi seulement)

Étape 1 : Téléchargement et installation de l'application TCL's Home Comfort App

1. À l'aide de la fonction caméra de votre téléphone intelligent, scannez le code QR ci-dessous pour être dirigé vers la dernière application de votre Déshumidificateur de marque TCL à télécharger. Si votre téléphone n'est pas équipé d'un lecteur QR, vous pouvez en télécharger un et l'installer depuis votre boutique App Store.



tcl.link/homeconnectapp

Remarque : L'application TCL's Home Comfort App ne fonctionne que sur la fréquence Wi-Fi 2,4 GHz. Veuillez vous assurer que votre connexion sans fil diffuse en 2,4 GHz.

2. Après avoir navigué vers l'application TCL's Home Comfort App, sélectionnez Download (téléchargement), Install (installation) et Open (ouvrir).

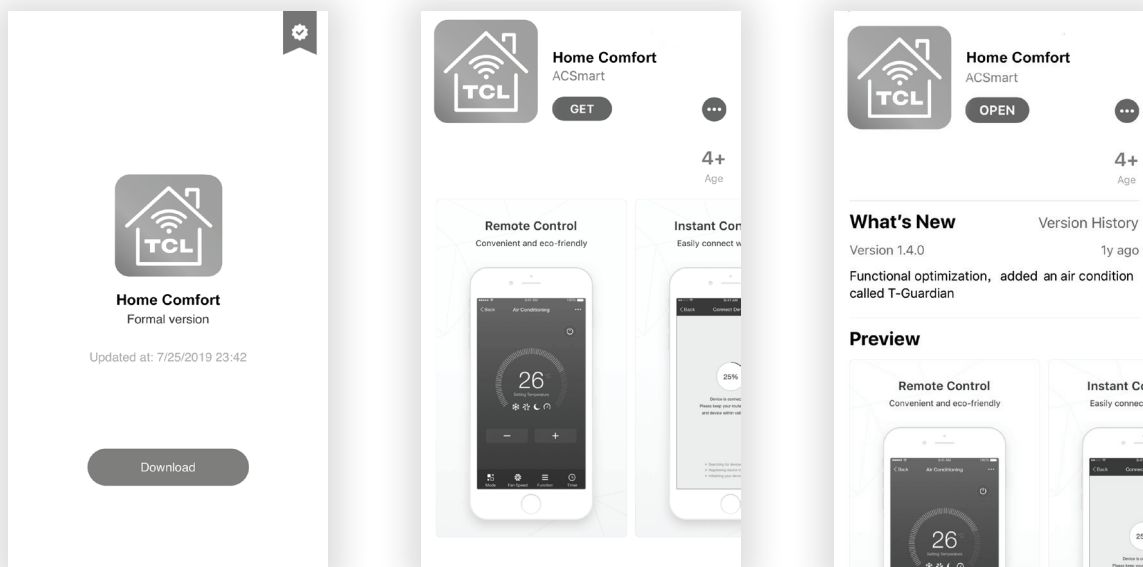

Étape 2: Activation de l'application TCL's Home Comfort App

1. Après le téléchargement, un écran d'activation apparaîtra à la première ouverture. Scannez le code QR d'activation à l'aide de l'appareil photo de votre téléphone (tapez sur le bouton « Scan » pour numériser le code QR ci-dessous).

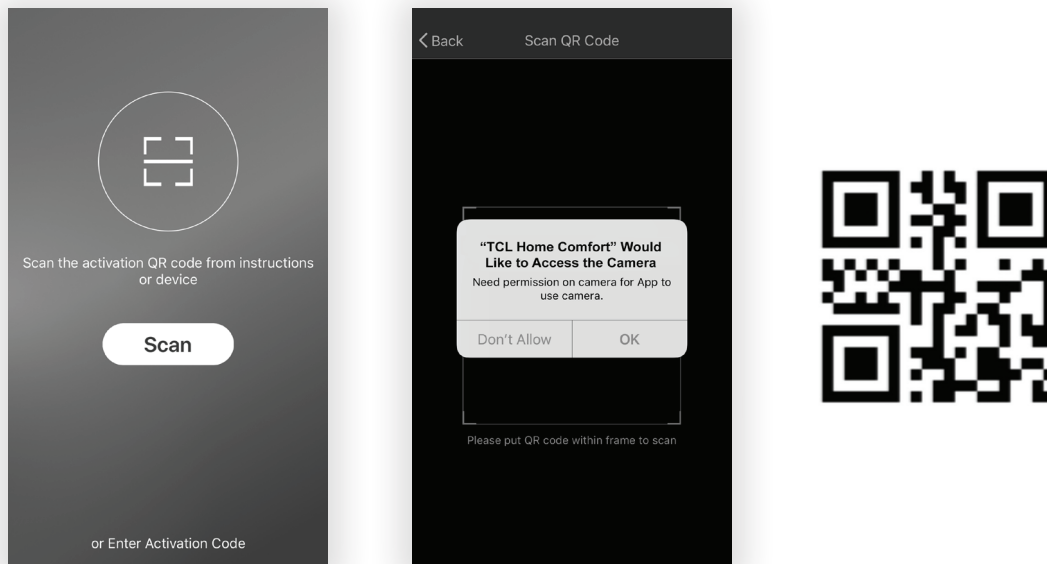

Remarque : Si vous numérissez le code QR, TCL's Home Comfort App doit obtenir l'autorisation d'accéder à la caméra. Si l'autorisation n'est pas accordée, l'autre méthode d'entrée du code d'activation TCL est toujours disponible.

2. Vous pouvez également saisir le code d'activation TCL après avoir tapé sur l'invite « Entrer le code d'activation » au bas de l'écran.

Étape 3: Enregistrement de votre compte

1. Une fois l'application téléchargée, vous devrez créer un compte. Cliquez sur le bouton « Enregistrer » pour commencer le processus d'enregistrement. Vous pouvez vous inscrire avec votre adresse courriel ou avec votre numéro de téléphone portable.

Enregistrer avec une adresse courriel :

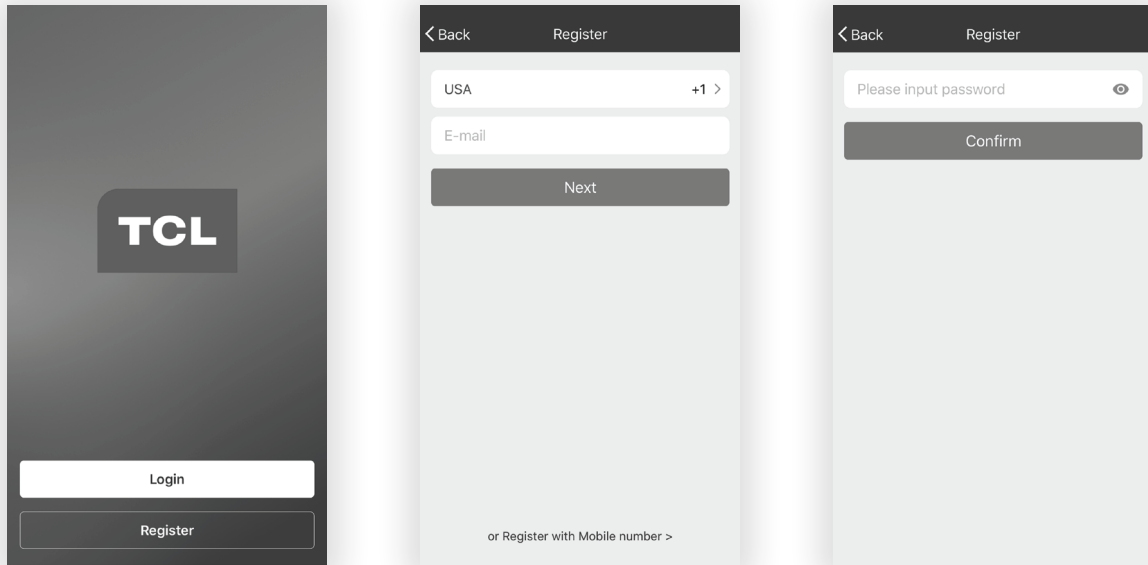

Inscrivez-vous avec un numéro de téléphone portable : sélectionnez « Enregistrer avec numéro de téléphone mobile » en bas de l'écran. Un code de vérification vous sera envoyé par SMS pour compléter le processus d'enregistrement.

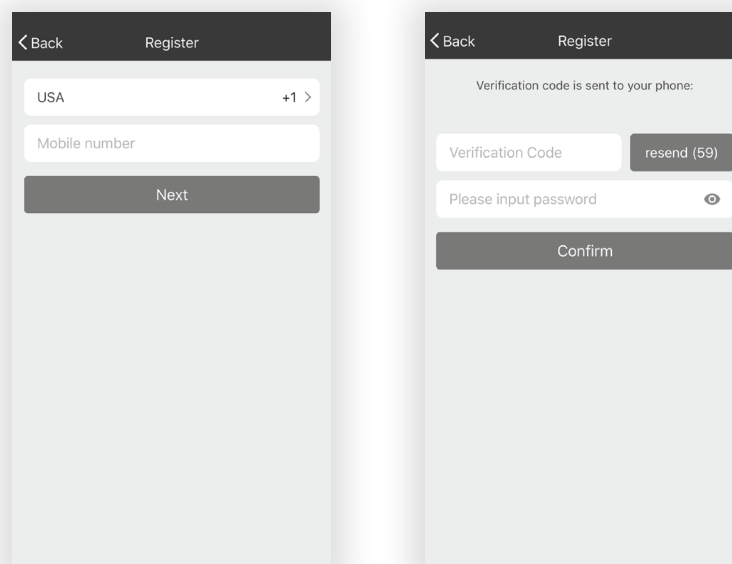

Étape 4: Connexion à votre compte utilisateur

1. Après avoir enregistré et créé un compte, tapez sur le bouton « Connexion ». Vous pourrez vous connecter avec votre compte courriel ou le numéro de téléphone portable avec lequel vous vous êtes inscrit.
2. Pour vous connecter avec votre ??? numéro de téléphone chaque fois, il vous sera demandé de valider la connexion avec un code envoyé par SMS. Appuyez sur le bouton « Se connecter par SMS » pour accéder à l'écran de connexion. Entrez votre numéro de téléphone et appuyez sur « Get » pour obtenir un code de vérification. Une fois le code de vérification reçu, inscrivez-le dans l'écran de connexion et appuyez sur « Connexion ».

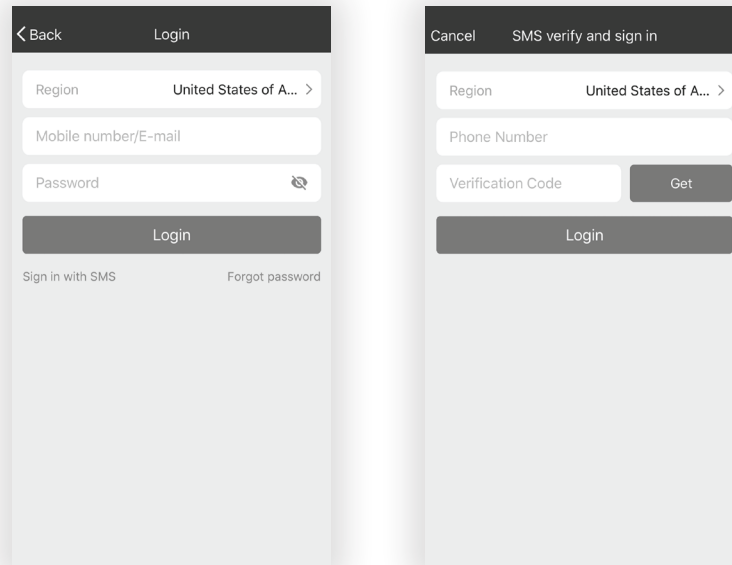

Mot de passe oublié ?

Si vous avez oublié votre mot de passe, vous pouvez le récupérer en suivant ces instructions :

1. Appuyez sur le bouton « Mot de passe oublié » pour accéder à la page suivante.
2. Tapez le numéro de téléphone ou l'adresse courriel que vous avez enregistré et appuyez le bouton « Suivant » pour continuer.
3. Vous recevrez un code de vérification pour continuer. Saisissez le code reçu et créez un nouveau mot de passe. Appuyez sur le bouton « Confirmer » pour terminer.

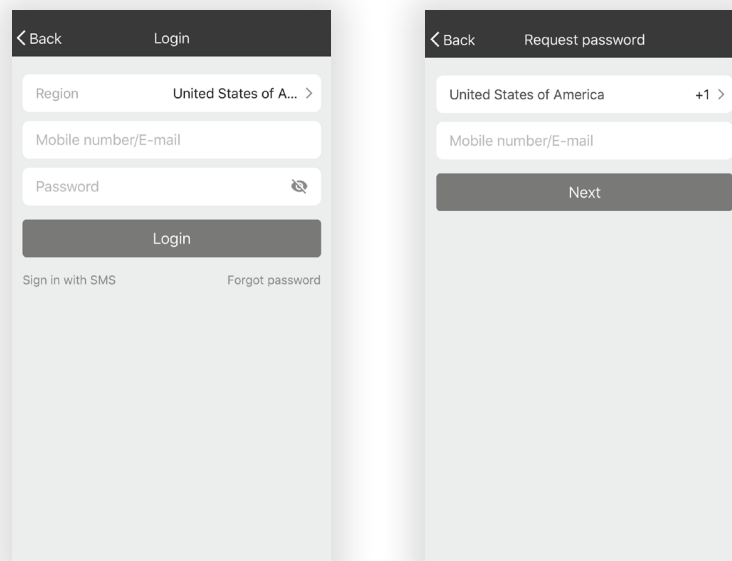

Étape 5: Ajout de votre Déshumidificateur

Après avoir installé l'application TCL's Home Comfort App sur votre appareil mobile, vous devrez ensuite ajouter votre Déshumidificateur pour qu'il soit géré par votre application. Suivez les instructions ci-dessous :

1. Appuyez sur « Ajouter un appareil » et choisissez le type de produit auquel vous vous connectez.

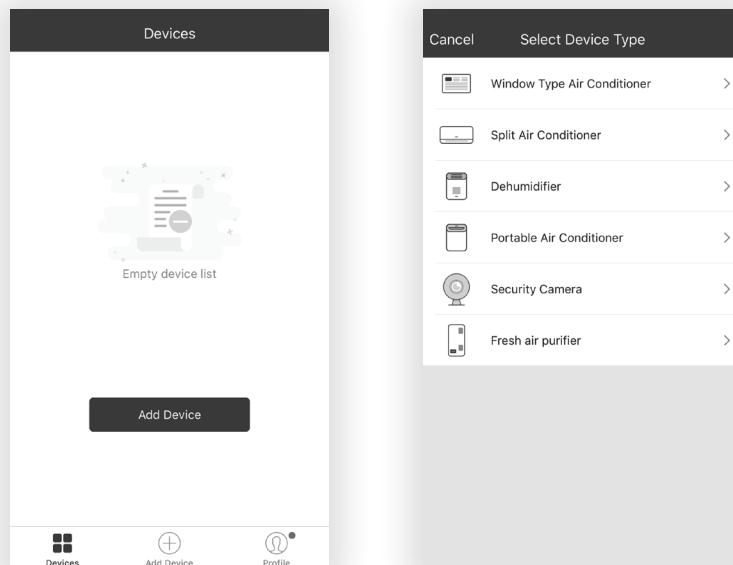

Étape 6: Connexion de votre Déshumidificateur au réseau sans fil

Il y a deux méthodes ou modes de configuration pour jumeler le Déshumidificateur au réseau sans fil.

Rappel : l'application TCL's Home Comfort App ne fonctionne que sur le réseau 2,4 GHz.

Remarque : Lorsque vous démarrez votre Déshumidificateur pour la première fois, la configuration par défaut sera le mode CF.

Mode CF - Lorsque vous configurez votre Déshumidificateur en utilisant une connexion Wi-Fi en mode CF, votre appareil connecté en mode Wi-Fi recherche automatiquement un réseau sans fil disponible et se connecte automatiquement lorsque les instructions de configuration sont suivies. Le Déshumidificateur et l'appareil mobile seront ensuite parfaitement synchronisés.

Mode AP - Vous suivez les instructions de configuration en mode CF et votre Déshumidificateur ne se connecte pas à l'appareil mobile via le réseau sans fil? Vous pouvez connecter l'appareil mobile au Déshumidificateur en utilisant l'adaptateur Wi-Fi du Déshumidificateur ou la fonction « Device hotspot ». Le Déshumidificateur s'affichera comme un réseau sans fil sous les connexions Wi-Fi des appareils mobiles comme « TCLHomeComfort -xxxxxx ». Vous pouvez ensuite connecter l'appareil mobile à partir du hotspot du Déshumidificateur. La prochaine fois que le Déshumidificateur s'éteint ou s'allume, celui-ci se connectera au même réseau sans fil auquel le téléphone est connecté.

Ajout du Déshumidificateur au réseau sans fil à l'aide du « mode CF »

1. Au démarrage, le Déshumidificateur et l'application passeront automatiquement au mode CF. Suivez les invites à l'écran, puis appuyez sur « Étape suivante » pour continuer.

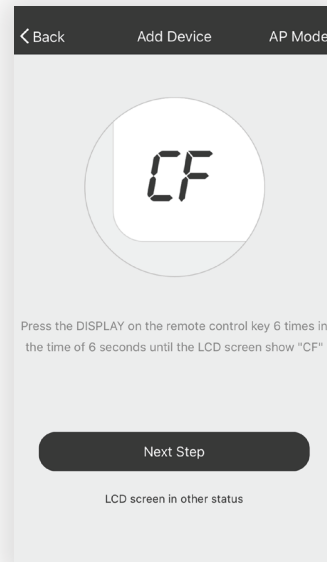

Remarque : Si le Déshumidificateur n'est pas en mode CF, appuyez 6 fois sur le bouton Écran (Display) de la télécommande. Après 8 à 10 secondes, vous entendrez deux bips et l'écran du Déshumidificateur affichera CF.

2. Sélectionnez le réseau auquel vous souhaitez vous connecter, entrez le mot de passe du routeur et appuyez sur « Suivant » pour continuer.

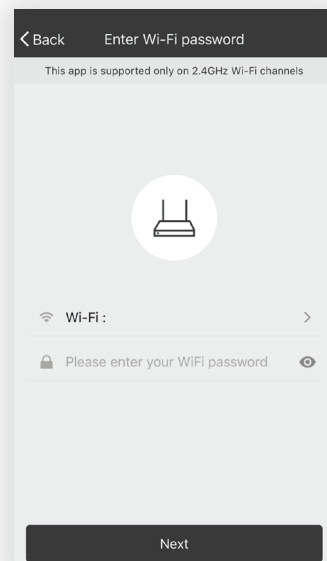

Remarque : Si vous avez de la difficulté à trouver ou à rejoindre votre réseau sans fil, vous devrez peut-être donner l'autorisation à l'application TCL's Home Comfort App d'activer la fonction Localisation. Ce paramètre peut généralement être trouvé en allant à Paramètres > Applications > TCL's Home Comfort App, puis sélectionnez pour activer Localisation. Pour activer ce paramètre, l'emplacement exact et la méthode varient selon le système d'exploitation et la version du téléphone intelligent.

3. Après la connexion au réseau sans fil, le logiciel TCL's Home Comfort App essaiera automatiquement de se jumeler avec le Déshumidificateur. L'écran DEL du Déshumidificateur peut afficher « PP » ou « SA », indiquant qu'il recherche le signal réseau. La connexion du Déshumidificateur au réseau peut prendre de 10 à 15 secondes.

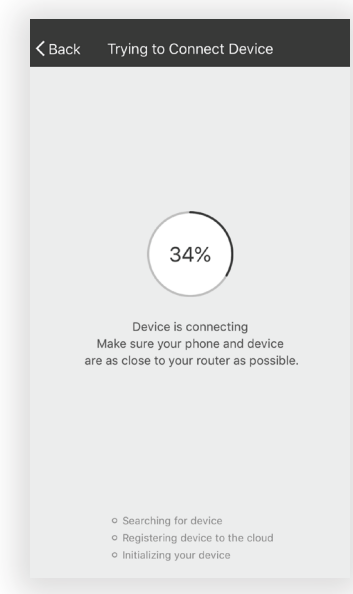

4. Une fois le jumelage du Déshumidificateur avec le réseau réussi, la page s'affichera comme suit. Vous pouvez « renommer » l'appareil comme vous le souhaitez, le partager avec votre famille ou appuyer sur « Terminé » pour commencer à contrôler l'appareil.

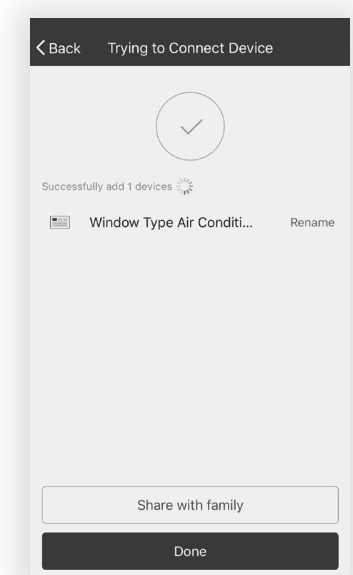

Remarque : Si vous devez à tout moment recommencer, appuyez 6 fois sur « Display » (affichage) sur la télécommande pour réinitialiser la configuration sans fil du Déshumidificateur et revenir au mode CF. Appuyer encore 6 fois sur le bouton « Display » (affichage) après l'apparition du mode CF fait passer l'appareil en mode AP. Si vous passez du mode CF au mode AP, veuillez laisser à l'appareil 10 à 15 secondes pour effectuer cette transition.

Ajout du Déshumidificateur au réseau sans fil à l'aide du « mode AP »

Si les connexions au réseau sans fil échouent en mode « CF », vous pouvez vous connecter en mode « AP » (en utilisant le Déshumidificateur comme hotspot mobile).

1. Sur la page App indiquant le mode CF, cliquez sur « AP mode » dans le coin supérieur droit, comme c'est illustré ici.

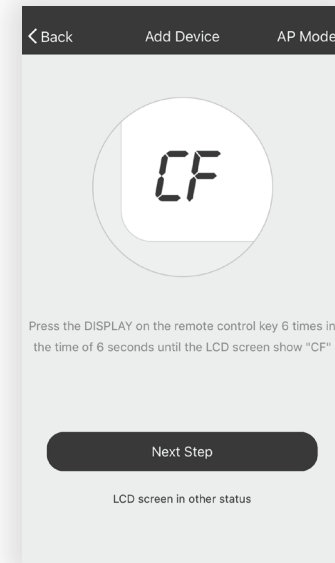

2. « AP » doit apparaître sur la page comme c'est illustré ici ci-dessous. Appuyez sur « Étape suivante » pour continuer.

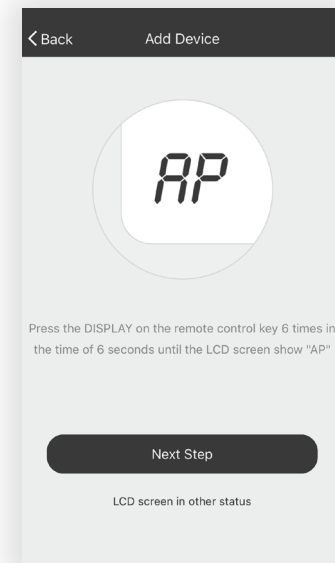

3. Pour commuter le Déshumidificateur sur le mode AP, appuyez 6 fois sur « Display » sur la télécommande en moins de 6 secondes pour que le Déshumidificateur passe du « mode CF » au « mode AP ». Laissez de 10 à 15 secondes à l'appareil pour effectuer la transition et AP clignotera sur l'écran d'affichage du Déshumidificateur une fois l'opération terminée.

4. Sélectionnez le réseau Wi-Fi auquel vous essayez de vous connecter, tapez le mot de passe et appuyez sur « Suivant » pour continuer.

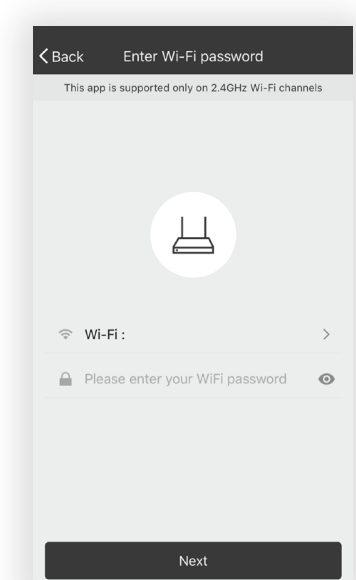

5. Sur votre appareil mobile, ouvrez Paramètres pour accéder aux connexions Wi-Fi.
6. Le nom « TCLHomeComfort-xxxxxx » devrait apparaître parmi les choix de connexion réseau disponibles. Connectez-vous au réseau TCLHomeComfort-xxxxxx.

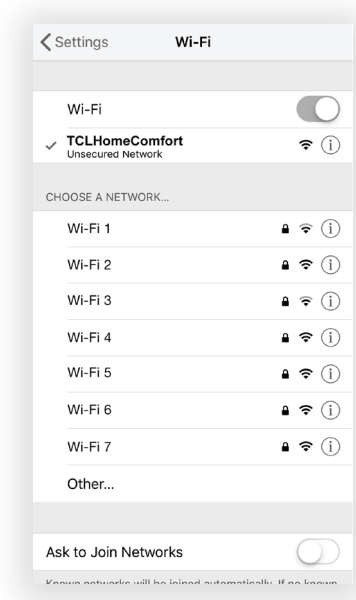

7. Après vous être connecté au réseau « TCLHomeComfort -xxxxxx » à l'aide de l'adaptateur Wi-Fi du Déshumidificateur, revenez à l'application SmartComfort pour reprendre la configuration.

Remarque : Vous devrez sans doute revenir manuellement à l'application TCL's Home Comfort App.

8. Le Déshumidificateur commencera automatiquement l'installation ou la synchronisation sur l'appareil mobile.

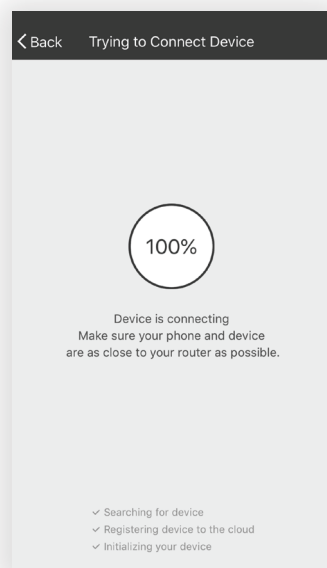

9. L'écran DEL du Déshumidificateur peut afficher « PP » ou « SA », indiquant qu'il recherche le signal réseau. La connexion du Déshumidificateur au réseau peut demander entre 10 et 15 secondes.
10. Une fois la connexion établie, l'application TCL's Home Comfort App de votre appareil mobile affichera l'appareil comme étant connecté et coché, comme c'est illustré ici. Si la connexion Configuration échoue, l'application affichera un avertissement. Pour relancer la connexion, appuyez sur « Réessayer » ou sur « Obtenir de l'aide ».

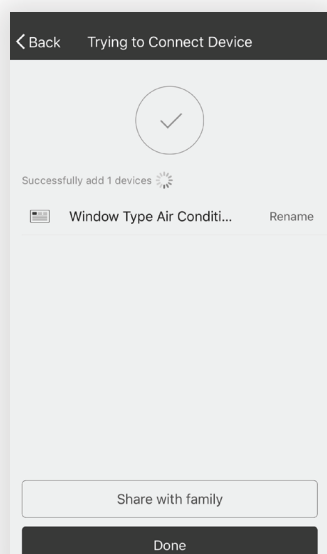

Connection Successful

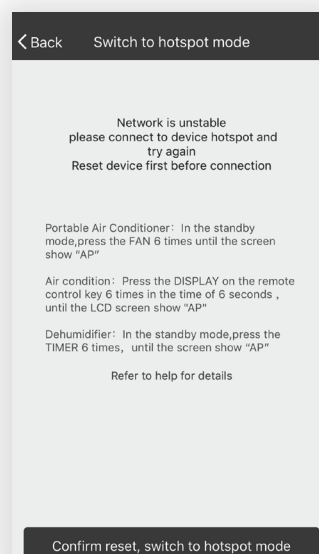

Connection Failed

11. Une fois connecté, vous êtes prêt à commencer à contrôler votre Déshumidificateur à partir de votre appareil mobile. Une fois que votre appareil s'allume et s'éteint après avoir utilisé l'adaptateur Wi-Fi du Déshumidificateur pour se connecter, ce dernier s'appariera automatiquement au réseau auquel votre téléphone est connecté.

Remarque : Si, à tout moment, vous devez recommencer, appuyez 6 fois sur « Affichage » de la télécommande pour réinitialiser la configuration sans fil du Déshumidificateur et revenir au mode CF. Après l'apparition du mode CF, appuyer une séquence supplémentaire de 6 fois sur le bouton « Affichage » fait passer l'appareil en mode AP. Pour passer du mode CF au mode AP, veuillez laisser à l'appareil de 10 à 15 secondes pour effectuer la transition.

Étape 7: Contrôle de votre Déshumidificateur

1. Appuyez sur le nom du Déshumidificateur pour accéder au panneau de contrôle de l'application. Cliquez sur le bouton ON/OFF pour régler les paramètres.

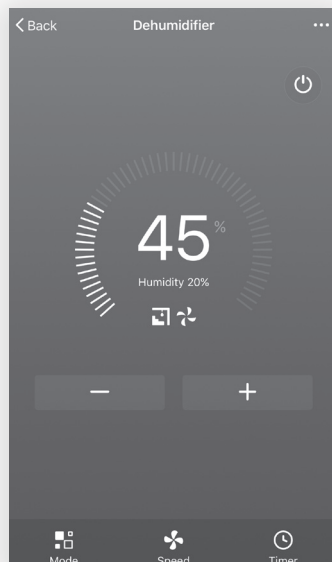

2. Vous pouvez ajuster les réglages du mode de fonctionnement désiré en sélectionnant le bouton Mode, puis en choisissant le mode que vous voulez modifier.

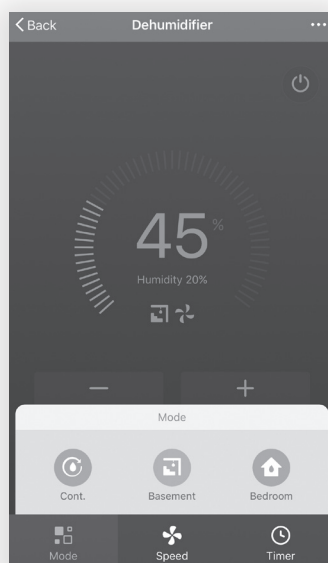

3. D'autres réglages peuvent être modifiés en sélectionnant le bouton de vitesse (Speed) pour ajuster la vitesse du ventilateur.

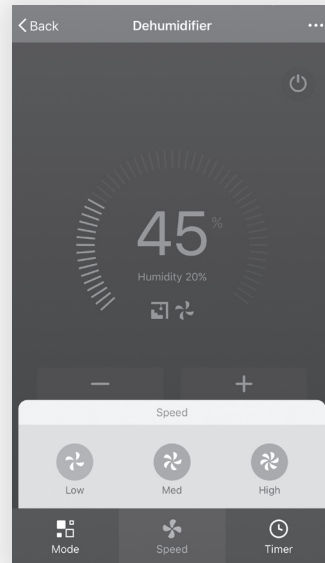

4. Pour régler la fonction Minuterie : appuyez sur le bouton « Timer ». L'application accède au réglage de la minuterie qui affichera les heures qui ont été précédemment programmées. Vous pouvez modifier la minuterie ou en créer une nouvelle en appuyant sur le bouton « Ajouter minuterie ».

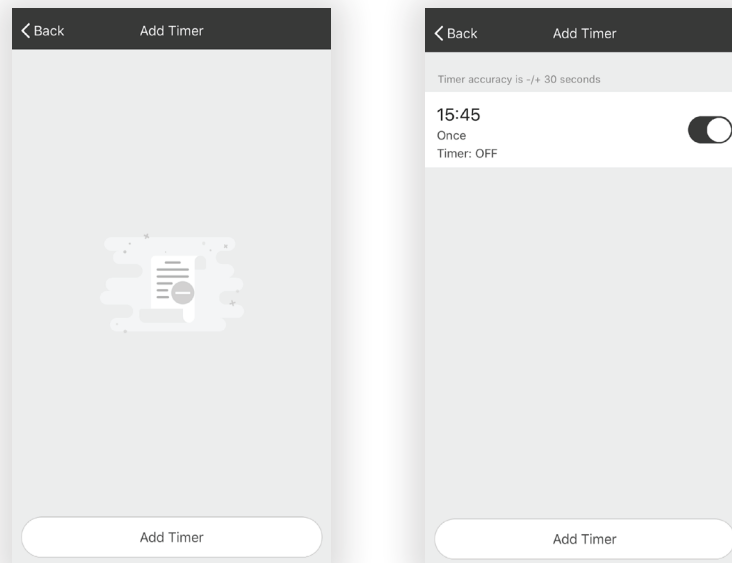

5. Appuyez sur le bouton « ON » ou « OFF » pour activer ou désactiver la minuterie. Vous pouvez régler les options heure, minute, mode de fonctionnement, vitesse du ventilateur et température de fonctionnement. Vous pouvez également régler une minuterie hebdomadaire. Une fois le réglage de minuterie terminé, appuyez sur le bouton (add icon) pour annuler ou confirmer.

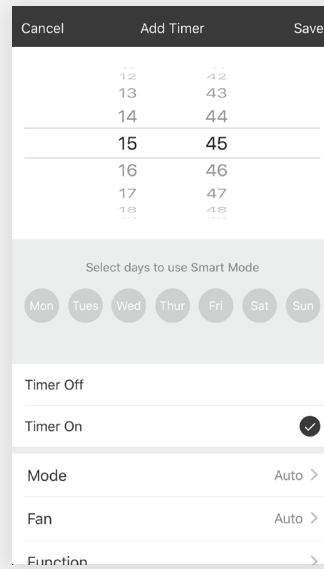

6. Options supplémentaires - dans le coin supérieur droit, vous pouvez afficher ou modifier les options suivantes : modifier le nom de l'appareil, le partage de l'appareil, les informations sur l'appareil, le rétroaction, vérifier les mises à jour, supprimer l'appareil ou restaurer les valeurs par défaut.

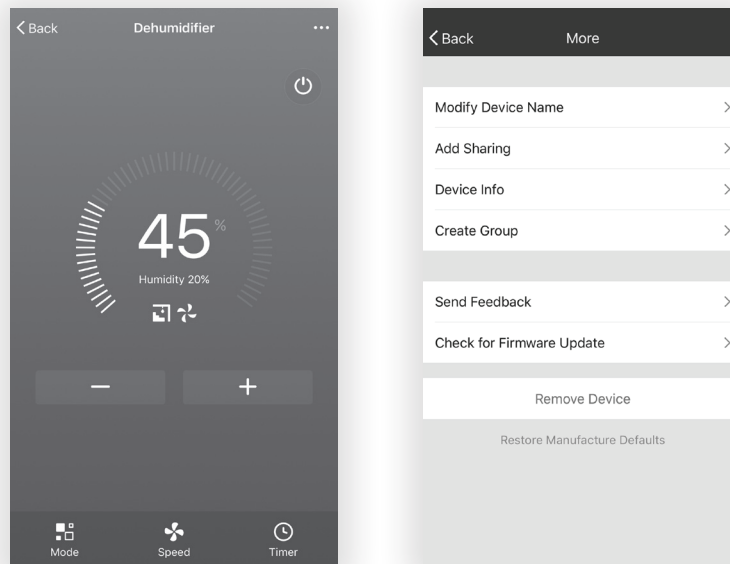

7. Gérez les informations de votre profil qui inclut :
- a. les données du compte;
 - b. la lecture du code QR : ouvre un lecteur QR dans l'application;
 - c. le partage de l'appareil : affiche les informations sur le partage de données de l'appareil;
 - d. le Centre de messages : affiche tous les messages que le système a envoyés à l'utilisateur;
 - e. la rétroaction : l'endroit où les utilisateurs pouvaient soumettre leurs commentaires en ligne;
 - f. À propos : affiche les informations de la version actuelle de l'application.

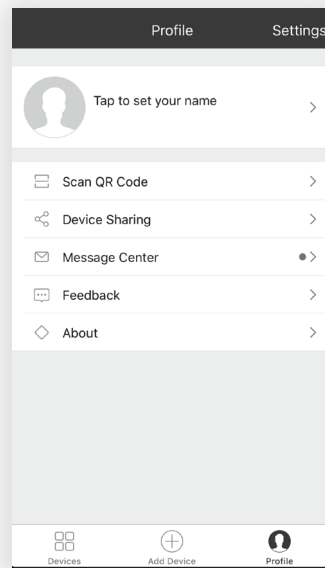

Remarque : Le premier appareil mobile enregistré est le contrôle principal; les autres appareils ne peuvent être partagés que par l'appareil principal. Les comptes partagés doivent être établis pour le même pays.

8. Tapez sur « Déverrouiller le motif » (Pattern unlock) dans la section Profil où vous avez défini votre nom. Vous pouvez ensuite configurer votre dessin de déverrouillage de l'application. Après l'avoir activé, vous devez dessiner le motif pour déverrouiller l'application.

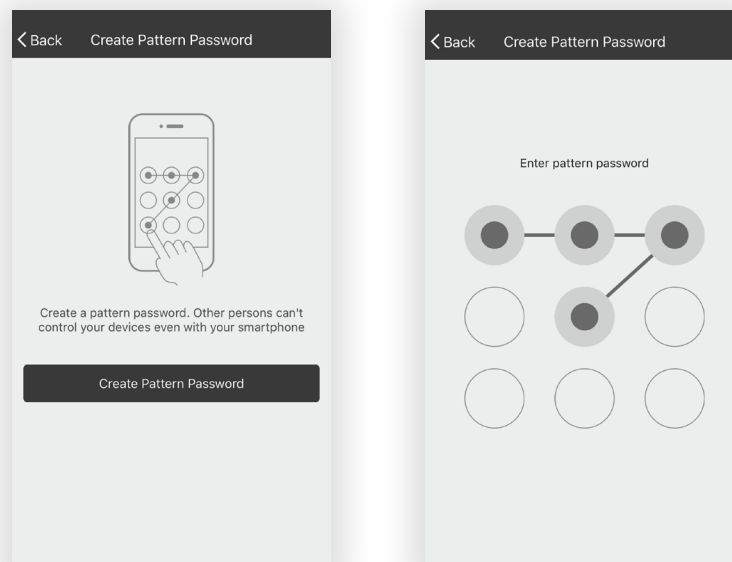

Need more help? / ¿Necesitas más ayuda? / Besoin d'aide ?

www.TCLUSA.com/support

1-800-825-6747

TCL

Copyright © 2019 by TCL. All rights reserved.
TCL and the TCL Logo are owned by TCL
Corporation and under license to TTE Technology, Inc.

Part No.: XXXXX

Copyright © 2019 por TCL. Todos los derechos reservados.
TCL y el logotipo de TCL son propiedad de TCL
Corporation y bajo licencia de TTE Technology, Inc.

Pieza N°: XXXXX

Copyright © 2019 par TCL. Tous droits réservés.
TCL et le logo TCL sont la propriété de TCL
Corporation et avec l'autorisation de TTE Technology, Inc.

No de pièce: XXXXX